

FANTEK[®]
INDUSTRIAL, S.L.

**SISTEMAS DE ELEVACION
LIFT SYSTEMS**

**MANUAL DE INSTRUCCIONES
OPERATING INSTRUCTIONS**

PARA MODELOS:

T100D, T101D, T102D, T103D, T104D, T105D, T106D

FOR MODELS:

T100D, T101D, T102D, T103D, T104D, T105D, T106D

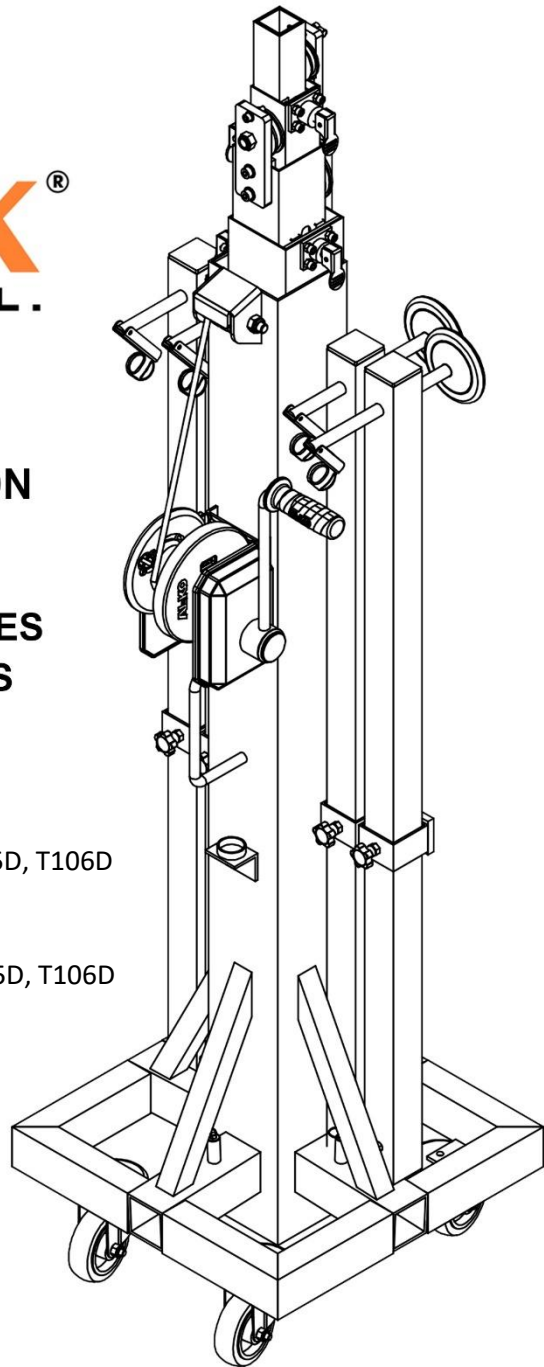

REV. 12/04/2017



WIRE <<<<<<<<<
>>>>>>>> **DRIVE**

IMPORTANT

Read and understand precisely all points and aspects of this manual. Irresponsibly lifting loads can cause lethal accidents. Installation of lifting systems and proper use are only responsibility of the user.

It is recommended to attach this manual with tower system used.

If in doubt, consult the technical department of Fantek Industrial S.L.

CONTENT

RULES AND SAFETY USE 3

PARTS IDENTIFICATION 8

HOW TO USE. STEP BY STEP 9

ACCESSORIES 11

.STANDARDS 14

LOAD DATA 15

DYNSYS SYSTEM 16

MAINTENANCE 17

TRANSPORT 18

 With forklift 18

 With truck or container. 19

DGUV V17/18 NORM REGULATION. 20

ESPECIFICACIONES / ESPECIFICATIONS 40

DECLARACION DE CONFORMIDAD /
DECLARATION OF COMFORMITY 41

MARCADO DGUV / DGUV MARK 42

ILLUSTRATION INDEX

Figure 1 3

Figure 2 3

Figure 3 3

Figure 4 3

Figure 5 4

Figure 6 4

Figure 7 4

Figure 8 4

Figure 9 5

Figure 10 5

Figure 11 5

Figure 12 5

Figure 13 6

Figure 14 6

Figure 15 6

Figure 16 6

Figure 17 7

Figure 18 7

Figure 19 8

Figure 20 9

Figure 21 9

Figure 22 9

Figure 23 9

Figure 24 10

Figure 25 10

Figure 26 11

Figure 27 12

Figure 28 13

Figure 29 14

Figure 30 15

Figure 31 16

Figure 32 17

Figure 33 18

Figure 34 19

CONTACT

Internet: www.fantek.es

e-mail: tecnico@fantek.net

RULES AND SAFETY USE

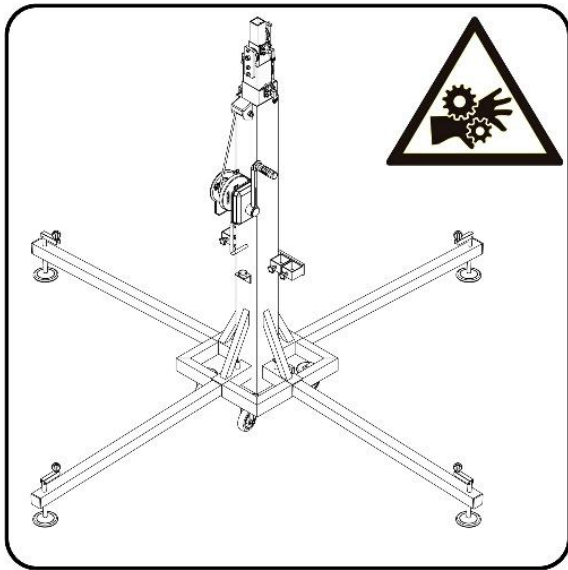

Figure 1

Keep hands and fingers away from moving parts of the tower.

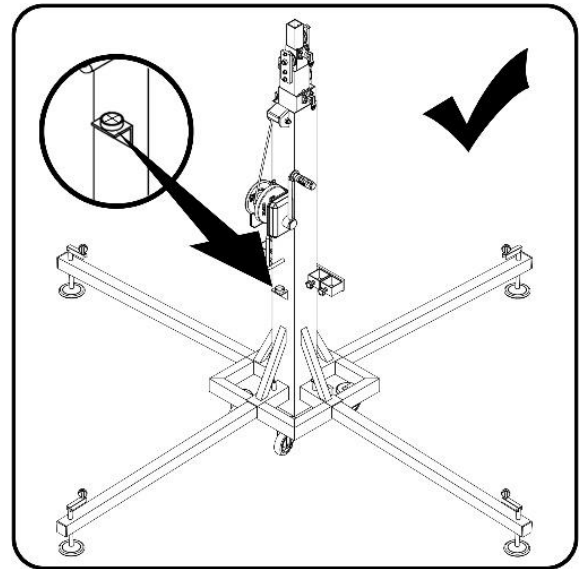

Figure 3

Do not lift the tower without proper leveling. To lift a load, the tower must always be stabilized. The wheels must not touch the ground.

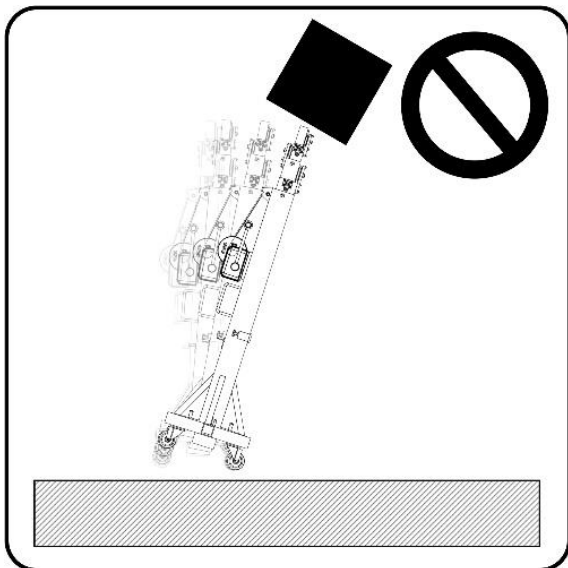

Figure 2

Not charge the tower without the legs stabilizers lowered.

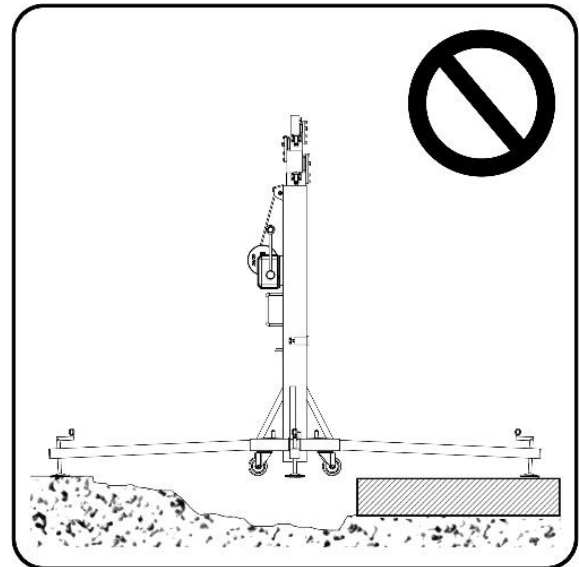

Figure 4

Place the tower on a stable surface.

If the ground has a low degree of compaction (earth, gravel, etc..) consult the section of load data.

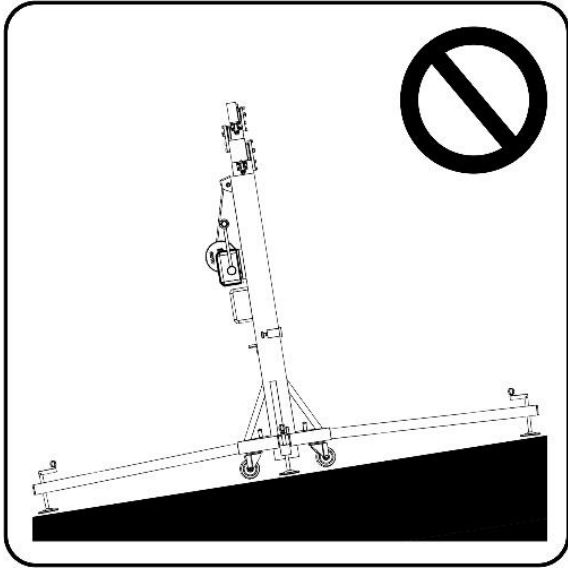

Figure 5

Do not use the tower on tilted surfaces that require pieces to level the tower.

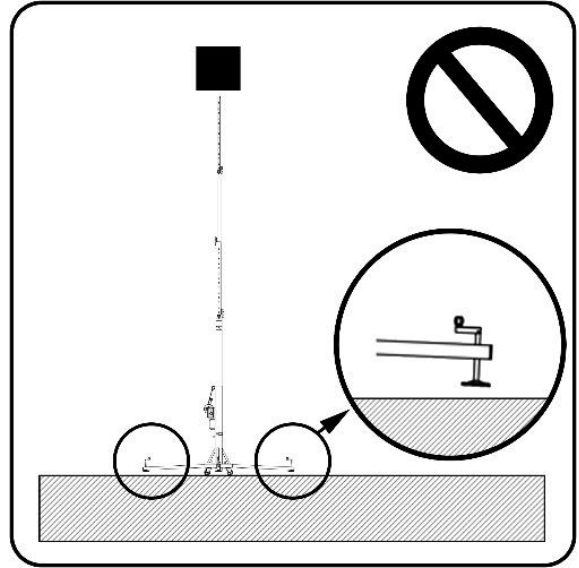

Figure 7

Never move a load without level.

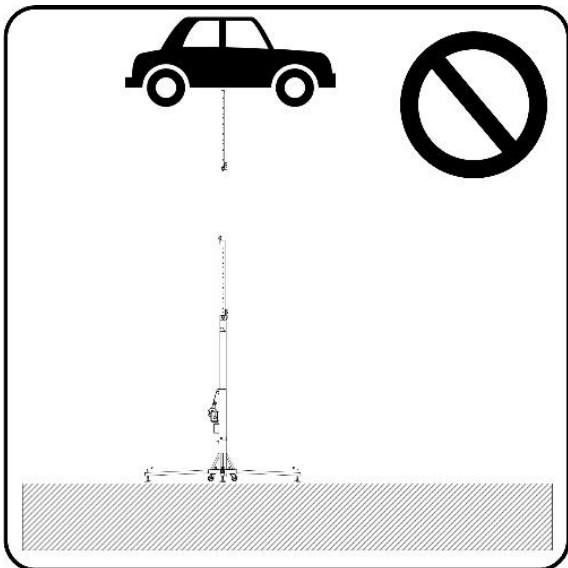

Figure 6

Before placing a load, make sure that the load never exceeds the maximum allowed. Consult the section of load data



Figure 8

Do not use ladders on the tower or leaning against it.

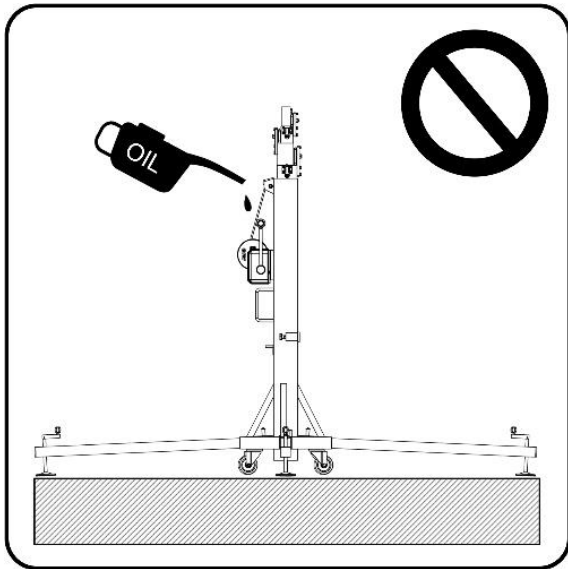

Figure 9

Not grease and lubricate the mechanism of the winch and the pulleys of the masts.

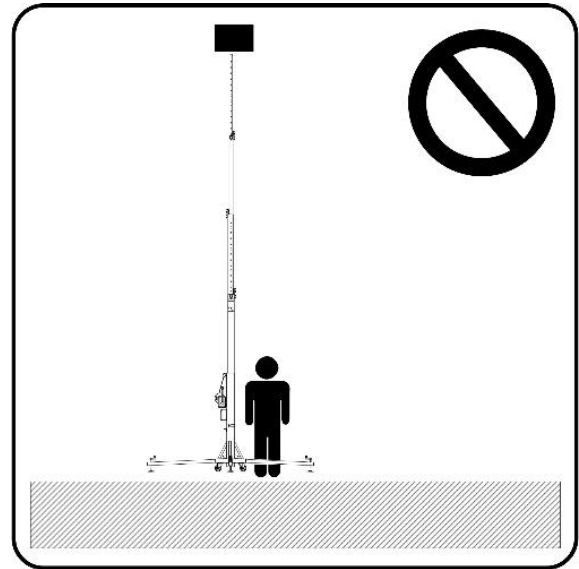

Figure 11

Do not stand under the load. The load must be secured to the tower in order to prevent that the load cannot fall down.

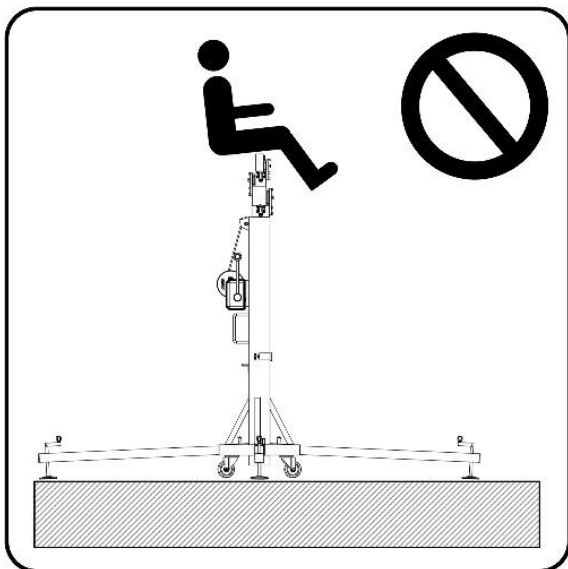

Figure 10

Not allowed to lift people or animals.

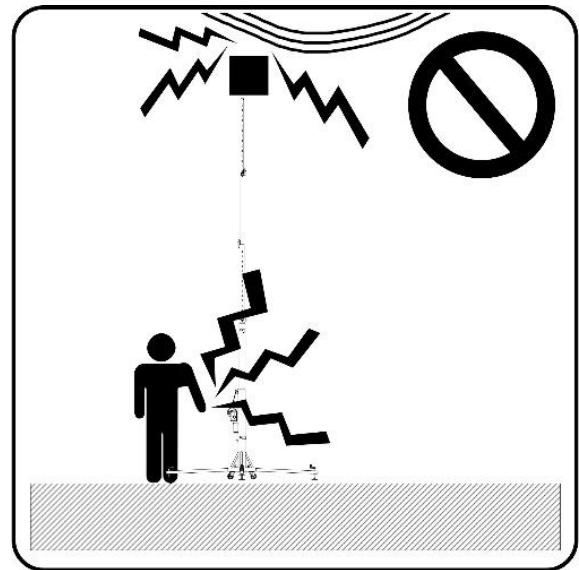

Figure 12

Verify that the tower is beyond the reach of power lines.

The tower is not electrically insulated and can transmit currents of power lines.

On the following table is recommended the average length between the highest part of the structure and the power lines.

Voltage	Min. distance	
	Meters	Feet
0 a 230v	1.5	4.92
230v a 400v	2.8	9.19
400v a 50Kv	3.4	11.15
50Kv a 200Kv	4.9	16.08
200Kv a 350Kv	6.5	21.33
350Kv a 500Kv	8.2	26.90
500Kv a 750Kv	11.3	37.07
750Kv a 1000Kv	14.2	46.59

Figure 13

Not use the tower as welding mass.

If necessary, use the grounding placed on the base.

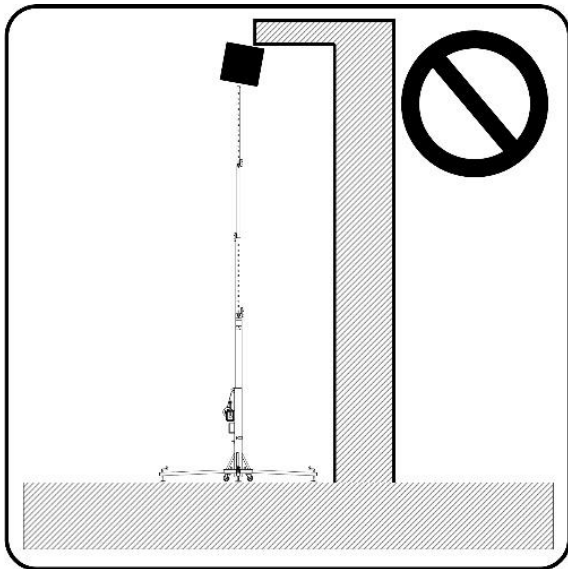

Figure 14

Not lift a load if there is danger of collision. Take at least 1.5 meters on any direction to lift safety the load.

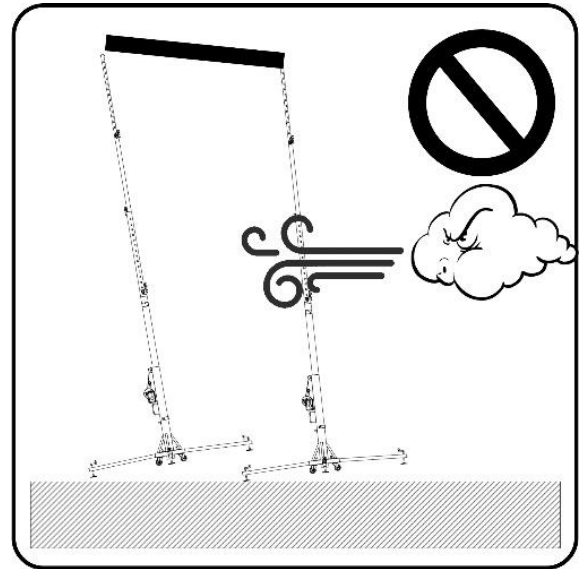

Figure 15

The tower can be used outdoor if the wind speed is low and If it doesn't put the installation in risk. The installation is always under responsibility of the owner.

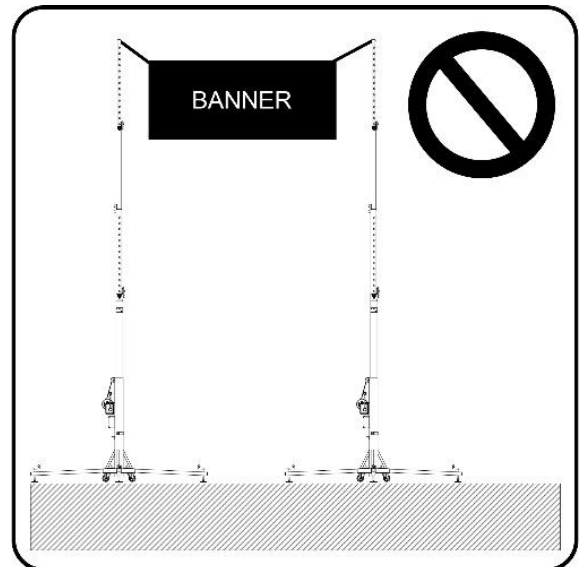

Figure 16

Do not use the tower as a support of banner or another type of decoration with strong wind. That can destabilize the tower and make it fall down.

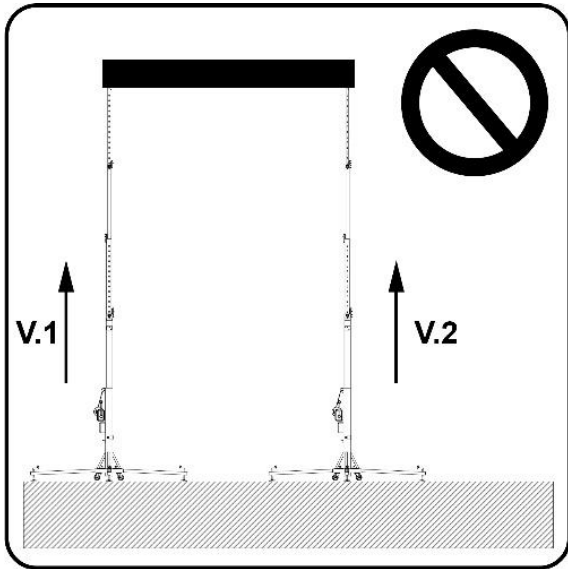

Figure 17

Do not lift structures that require more than one tower at different speeds

$V1 \neq V2$ No lift

$V1 = V2$ Ok

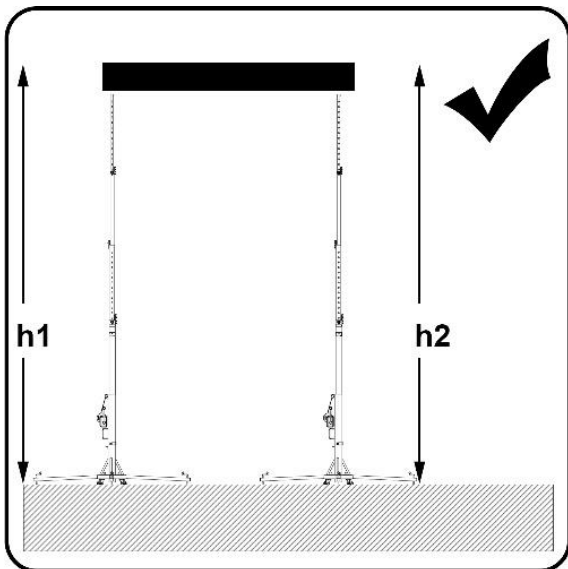

Figure 18

The structure must be levelled correctly. If not, the structure can fall.

Always $h1 = h2$

PARTS IDENTIFICATION

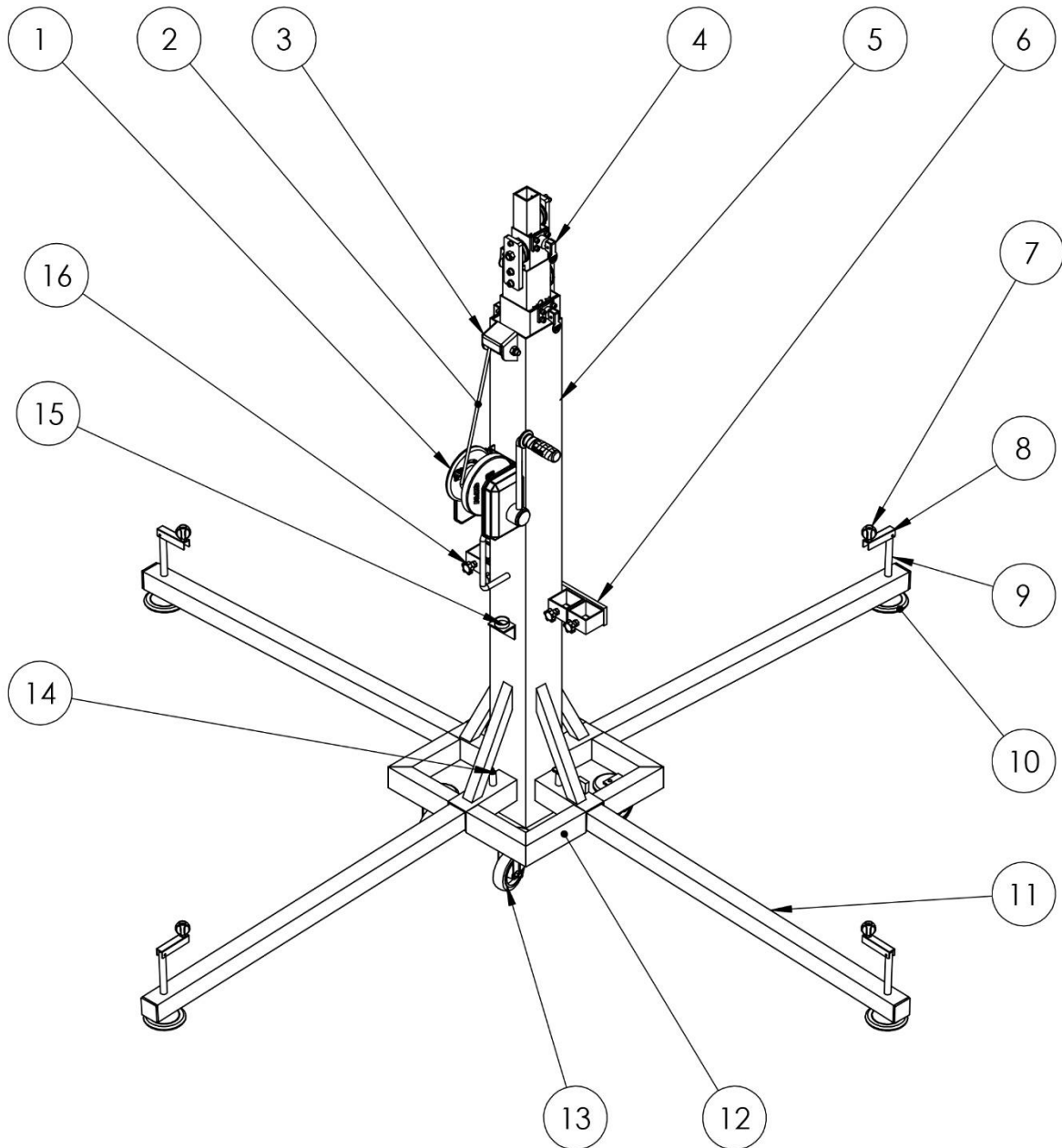

Figure 19

- | | | | |
|----|-----------------|----|--------------|
| 1 | Winch | 11 | Leg |
| 2 | Cable | 12 | Base |
| 3 | Wire Drive | 13 | Wheel |
| 4 | Security system | 14 | Base lock |
| 5 | Mast | 15 | Spirit level |
| 6 | Leg carrier | 16 | Leg knob |
| 7 | Level knob | | |
| 8 | Level handle | | |
| 9 | Level screw | | |
| 10 | Level plate | | |

HOW TO USE. STEP BY STEP

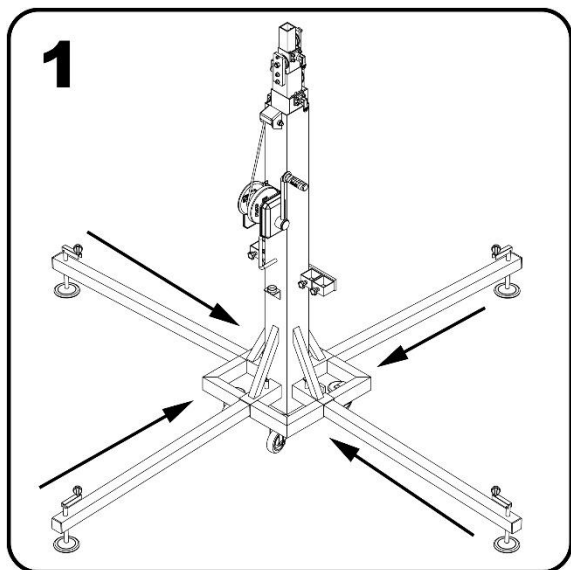

Figure 20

Fix and secure the legs stabilizers to the base.

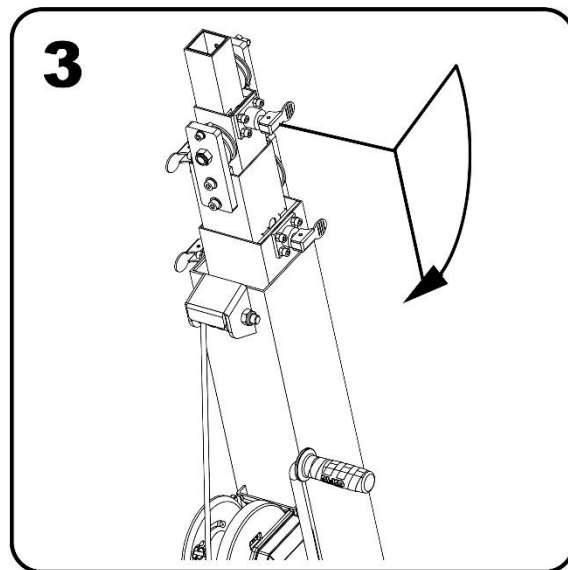

Figure 22

Unlock the security system to start to lift.

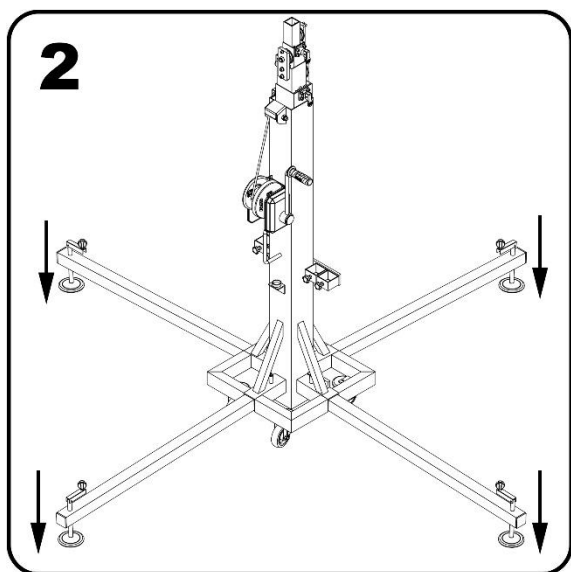

Figure 21

Level the tower. Ensure that the wheels never contact the ground.

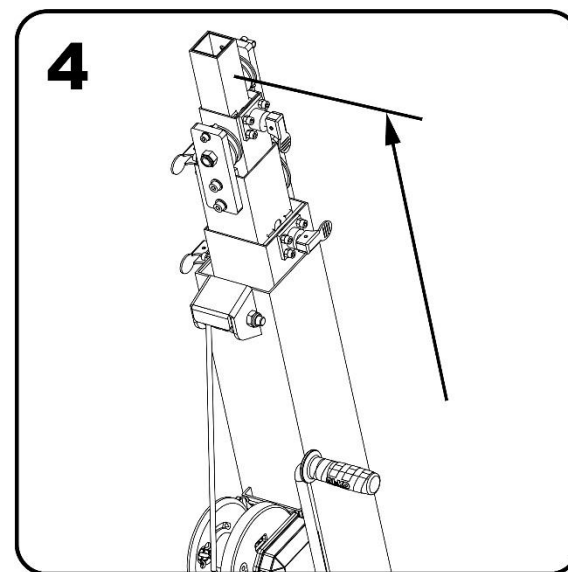

Figure 23

Move the handle of the winch to lift the tower.

When the section reaches its limit, lock with the security system and unlock the following security system to lift the next mast. Do the same operation until you reach the required height.

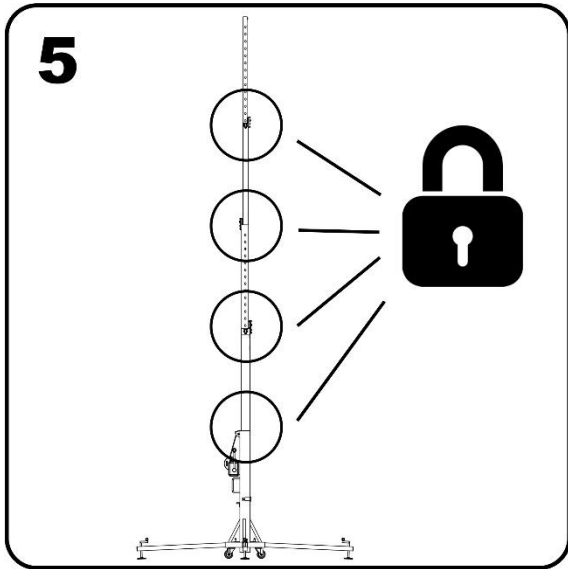

Figure 24

All security systems must be in locked position. Slacken the cable of the winch for the system can stabilize correctly.

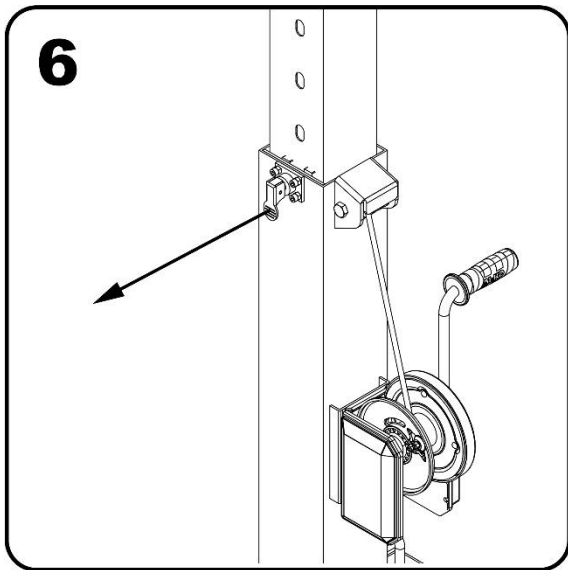

Figure 25

To lower the load. Tighten the cable and unlock the first security system. Turn the winch while maintaining the other hand unlocking security system.

ACCESSORIES

The towers have the following accessories.

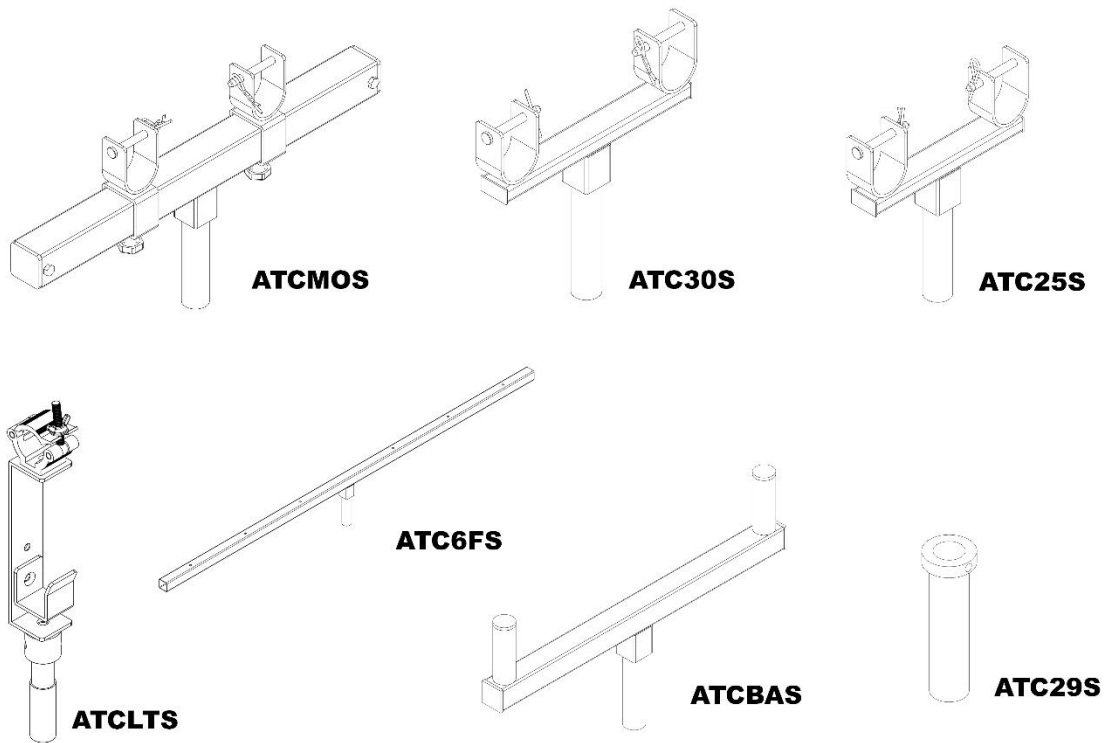

Figure 26

TRUSS	ATCMOS	ATC30S	ATC25S	ATCTS
ES	X	X	X	25 to 30
ER	25 to 45	30	25	X
EC	25 to 52	30	25	X

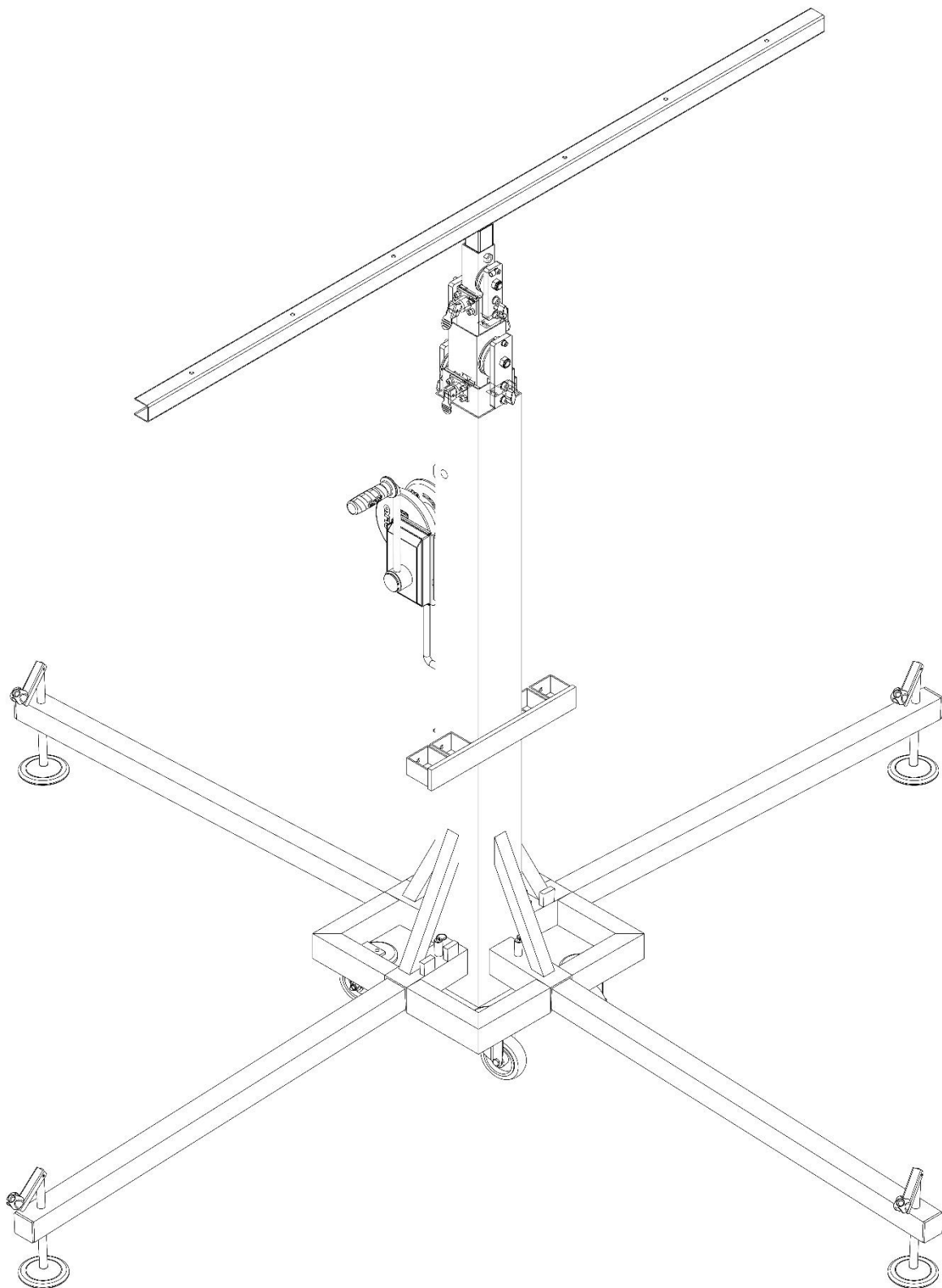

Figure 27

T106 model with ATC6FS accessory.

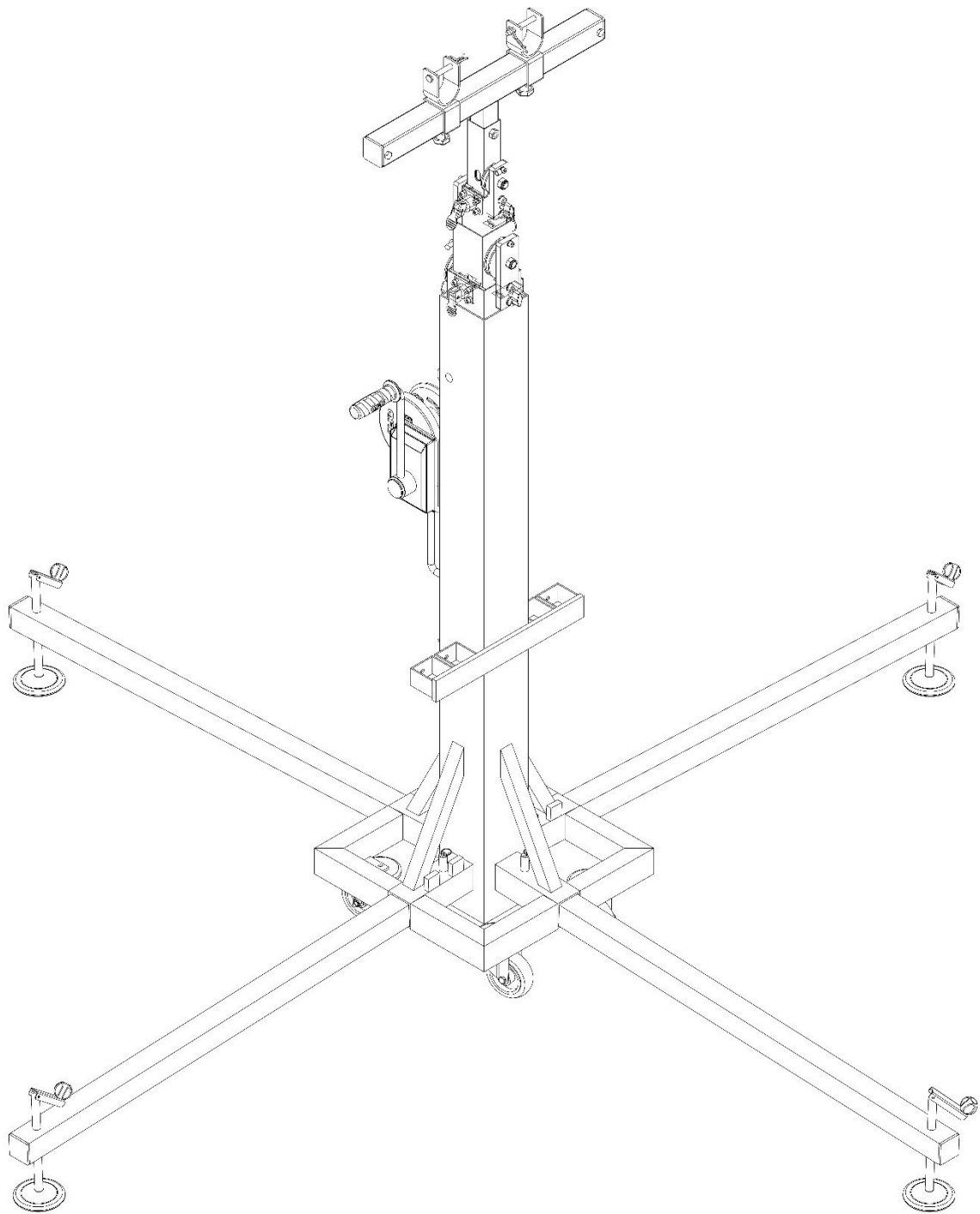

Figure 28

T106 model with ATCMOS accessory.

STANDARDS

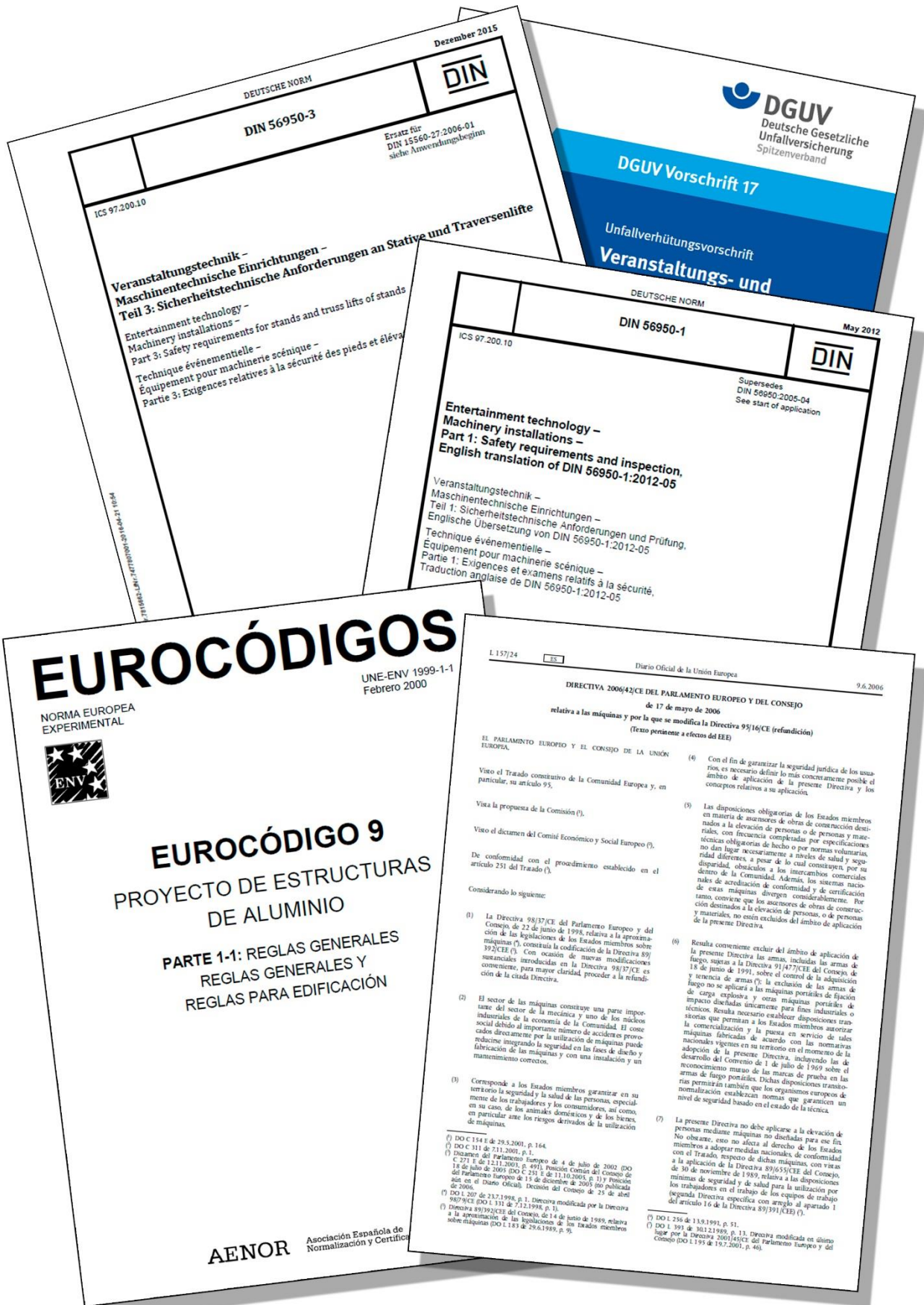

Figure 29

LOAD DATA

Following can be found the maximum loads to be borne by each tower model for maximum working height.

		TOWER						
		T100D	T101D	T102D	T103D	T104D	T105D	T106D
LOAD	lbs	220	220	220	331	441	496	496
	kg	100	100	100	150	200	225	225

Figure 30

Load table

DYNSYS SYSTEM

The Dynsys system is an optional solution to control the maximum load in our tower lifters.

The Dynsys limits the maximum load avoiding to lift a load bigger than the maximum load. The limitation is done for use as a machine system. For more information about the maximum load, check the load table.

In case of lift a load bigger than the maximum of the tower, the Dynsys detects the increase of load and stops the elevation. In that case the load only can go down.

In case of limitation, the Dynsys advise with noise.

The Dynsys Works like a preventive maintenance. If the tower works with problems like damaged internals, bad state of steel wire, the dynsys limits the maximum load decreasing it till the tower works fine. If this happens, please contact with technical department or your local distributor.

The system allows to dismantle the lever. You can block the tower removing the lever. This is a form to ensure that nobody alien to the show can move the tower up or down. You only need to remove the Allen screws.

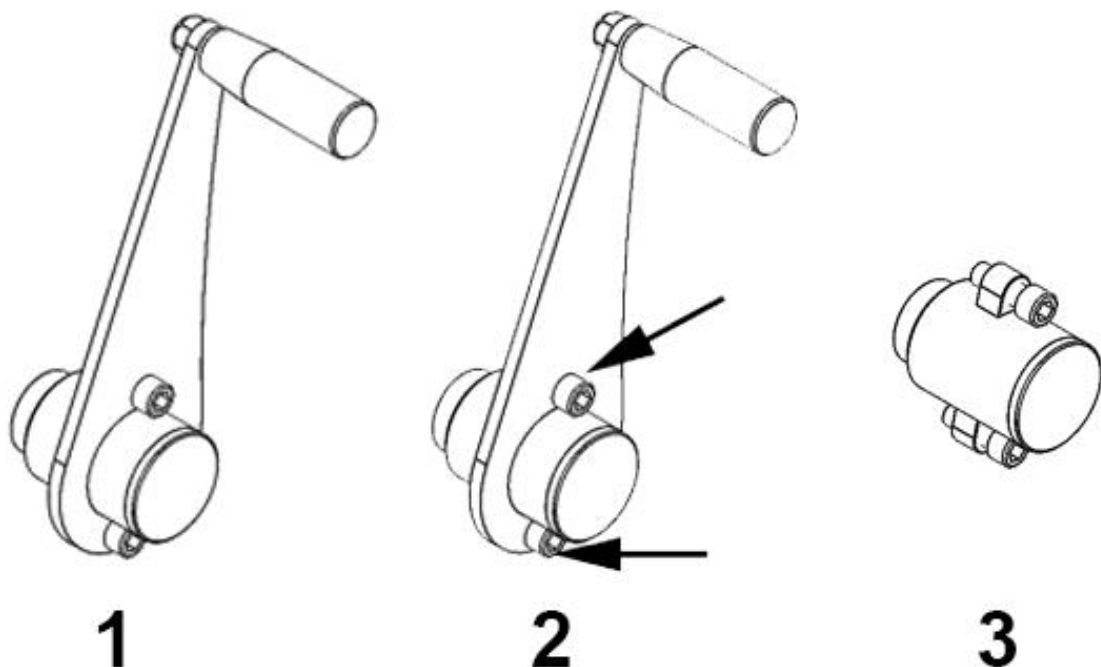

Figure 31

MAINTENANCE

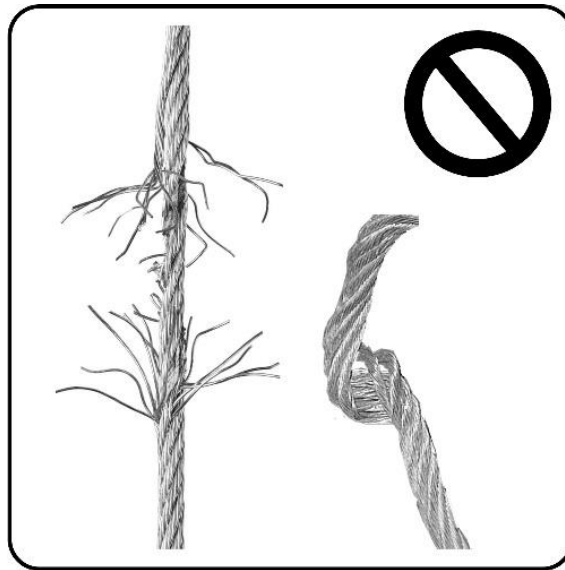

Figure 32

Cable damaged detail.

Check periodically the state of the cable. If the cable is broken must be replaced immediately with a new one. Do not use the tower with a cable shabby. If any doubt, contact with Fantek Industrial S.L.

In case of replacement of pieces. Replace only original parts Fantek Industrial S.L. Otherwise, the warranty is voided.

Is recommended a review of the tower by specialized staff of Fantek Industrial S.L. once a year.

To request any spare must attach the reference of the piece included in the spare manual that can be obtained in tecnico@fanteck.net

TRANSPORT

To the transport of the towers:

- Verify that the legs stabilizers are securely fixed to the tower in the transport and they cannot be released.
- Check that all sections are locked.

With forklift

To transport the towers with a machine type forklift the ATCTT106 accessory is necessary. Follow the instructions of the machine operator transport manual. Take into account the height of what is transported. Avoid sudden turns and braking.

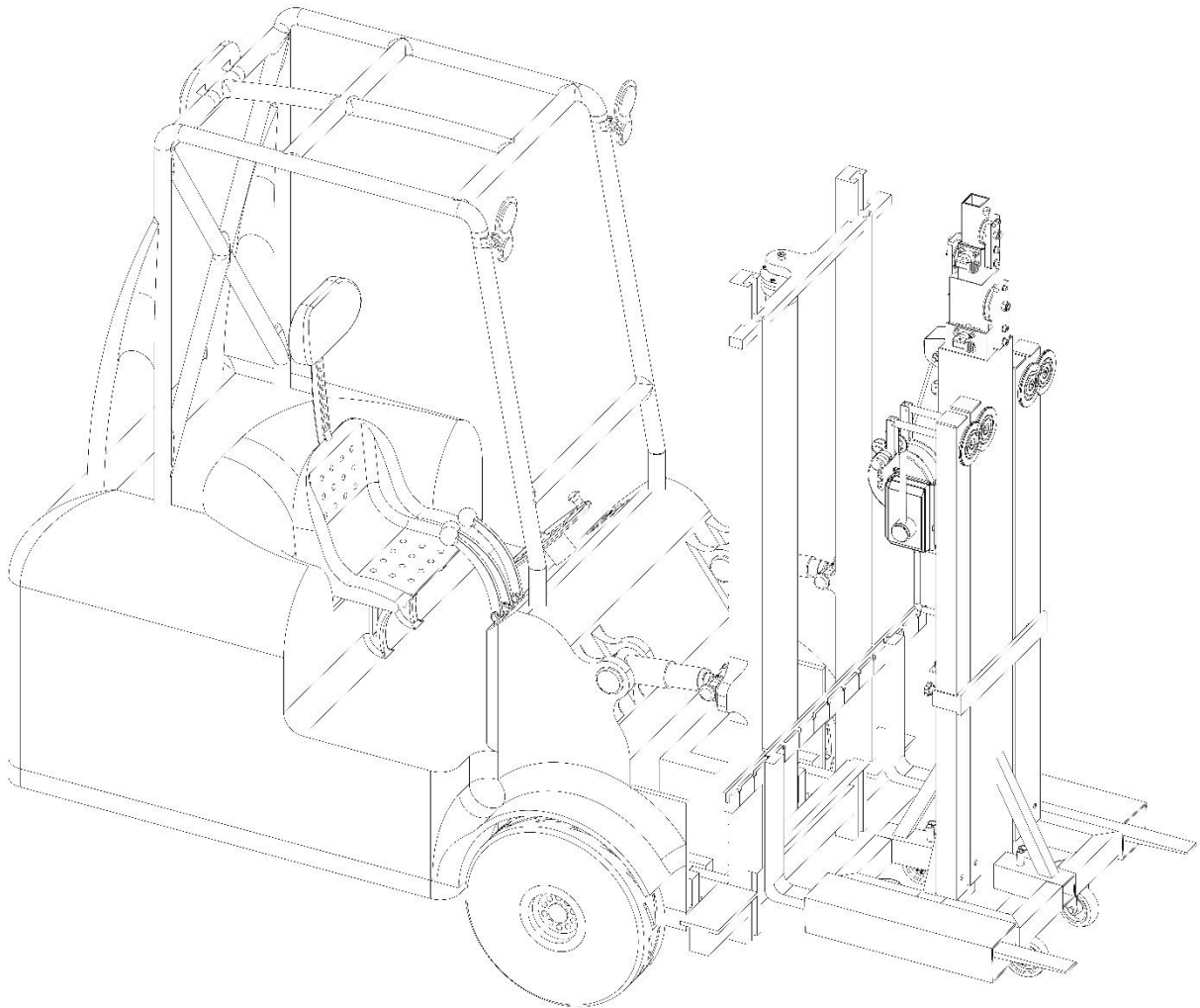

Figure 33

Detail of transport with forklift.

With truck or container.

For the transport by truck or container, always tie the tower by two points. Use ratchets not less than 250 kg of force.

Place ratchets so that the tower cannot move by inertia in curves or sudden braking.

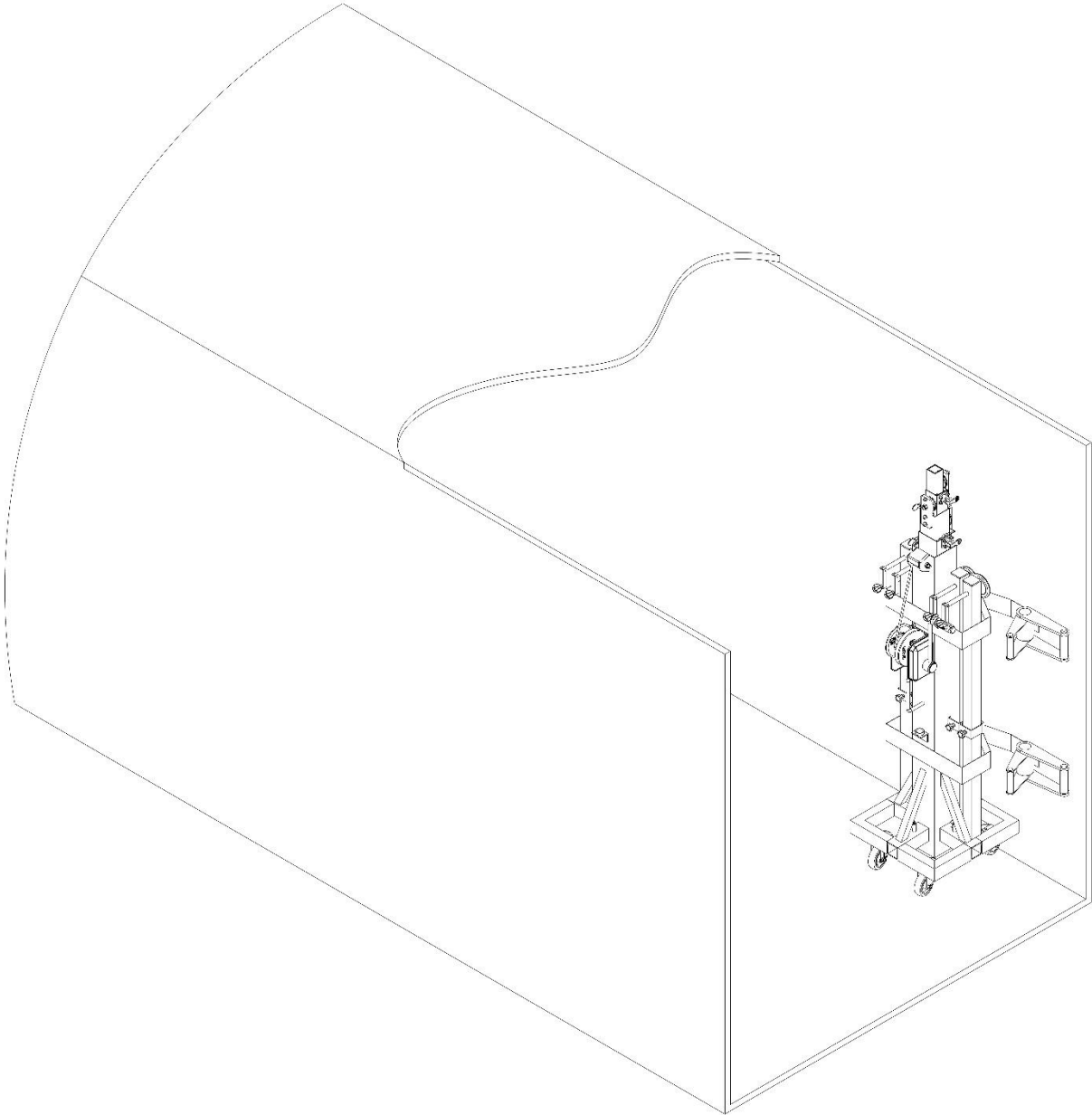

Figure 34

Detail tower place and shape holding.

DGUV V17/18 NORM REGULATION. Explanation

DGUV V17/18 is a norm that regulates the stage and production elements in the entertainment industry. Lifting equipment and rigging are part of this norm and cover structures and other technical elements.

Adopt **DGUV V17/18** is totally voluntary (except in Germany) but its adoption is required by insurance companies and indeed is becoming a norm in the industry

The application of this norm on lifter towers is vital because, in theaters, stages, etc., are used to move loads above artists, technical staff, etc... and in some cases, above viewers, representing a potential risk of fall.

NORM DGUV V17/18. Fields of application

This standard is oriented in two ways:

On the one hand, lifting towers adopt designs and materials in order to achieve a high degree of safety in quantities such as supported load, equilibrium, resistance to friction, etc.

Thus lifter towers **FANTEK DGUV V17/18** certified, they assure the user that have passed strict controls during design, choice of materials or load checks and effort.

On the other hand, in order to achieve optimal performance with these units, it is recommended, and a responsible use of the unit, (meeting basic norms such as obey the maximum load or balance), periodic maintenance which It must be carried out by expert technicians, checking the condition of the steel cable and winch, the functioning of the security pins and the folding/unfolding of all sections.

All the above tests are only mandatory in those countries with specific regulations on the matter, applied through regulations or laws. As manufacturers, we recommend passing all tests in order to prevent damage and ensure proper operation of P.A. lift systems.

IMPORTANTE

Leer y comprender de forma precisa todos los puntos y aspectos de este manual. Elevar cargas de forma irresponsable puede ocasionar accidentes letales. La instalación de los sistemas y su correcto uso son sólo responsabilidad del usuario.

Se recomienda adjuntar este manual junto con el sistema que se utilice.

En caso de dudas, consultar con el departamento técnico de Fantek Industrial S.L.

CONTENIDO

NORMAS Y SEGURIDAD DE USO	22
IDENTIFICACION DE PARTES	27
MODO DE USO. PASO A PASO	28
ACCESORIOS.....	30
NORMATIVA TENIDA EN CUENTA.....	33
DATOS DE CARGA.....	34
TABLA DE CARGA.	34
SISTEMA DYNYSYS.....	35
MANTENIMIENTO	36
TRANSPORTE	37
Con carretilla elevadora.....	37
Con camión o contenedor.....	38
NORMA DGUV V17/18 REGULATION.....	39
ESPECIFICACIONES / ESPECIFICATIONS.....	40
DECLARACION DE CONFORMIDAD / DECLARATION OF COMFORMITY	41
MARCADO DGUV / DGUV MARK	42

CONTACTO

Internet: www.fantek.es

e-mail: tecnico@fantek.net

INDICE DE ILUSTRACIONES

ESP

Figure 35	22
Figure 36	22
Figure 37	22
Figure 38	22
Figure 39	23
Figure 40	23
Figure 41	23
Figure 42	23
Figure 43	24
Figure 44	24
Figure 45	24
Figure 46	24
Figure 47	25
Figure 48	25
Figure 49	25
Figure 50	25
Figure 51	26
Figure 52	26
Figure 53	27
Figure 54	28
Figure 55	28
Figure 56	28
Figure 57	28
Figure 58	29
Figure 59	29
Figure 60	30
Figure 61	30
Figure 62	31
Figure 63	32
Figure 64	33
Figure 65	34
Figure 66	35
Figure 67	36
Figure 68	37
Figure 69	38
Figure 70	40

NORMAS Y SEGURIDAD DE USO

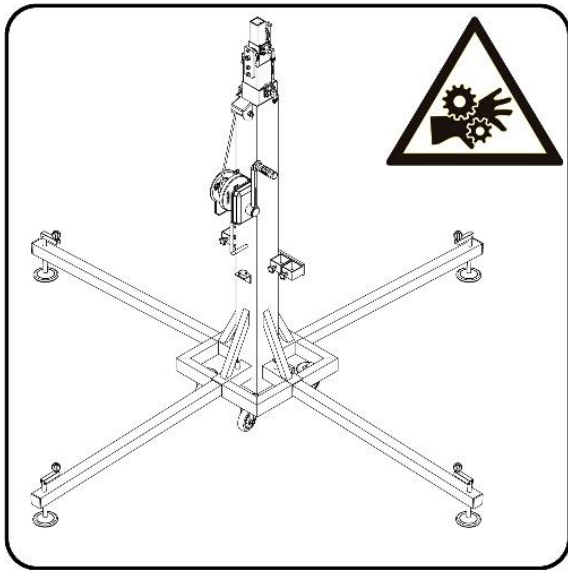

Figure 35

Mantener las manos y dedos fuera del alcance de elementos móviles de la torre.

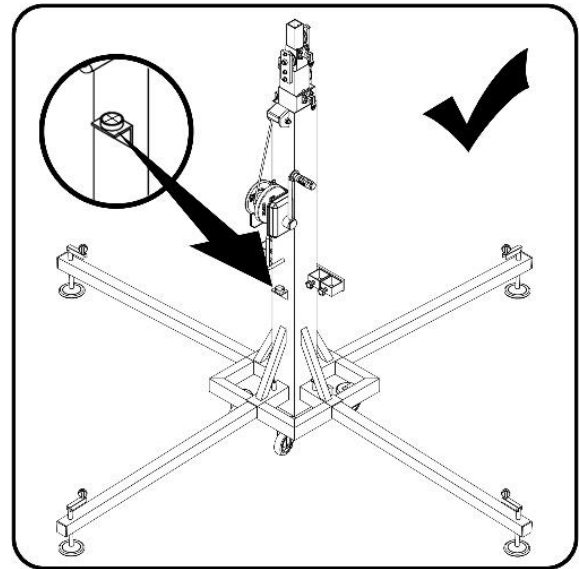

Figure 37

No elevar la torre sin una correcta nivelación. Para poder elevar una carga, la torre siempre deberá estar estabilizada. Las ruedas no deben tocar el suelo.

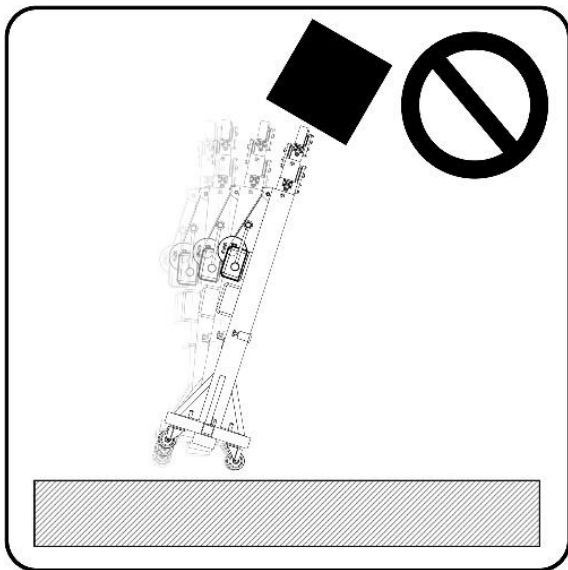

Figure 36

No cargar la torre sin colocar las patas estabilizadoras.

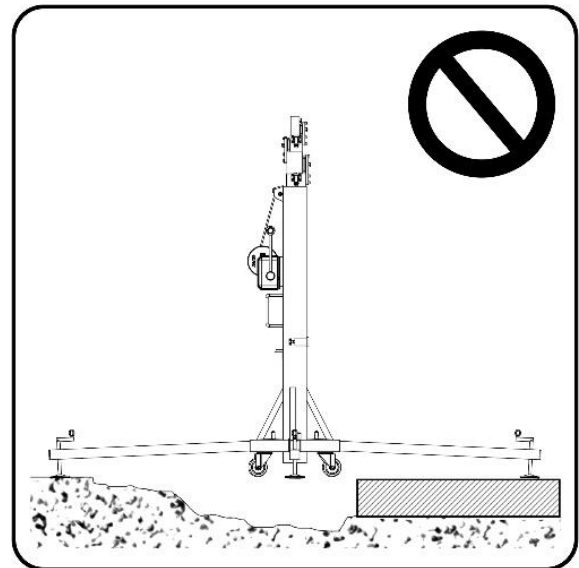

Figure 38

Colocar la torre en una superficie estable.

Si el suelo es de bajo grado de compactación (tierra, gravilla, etc..) consultar en el apartado de datos de carga.

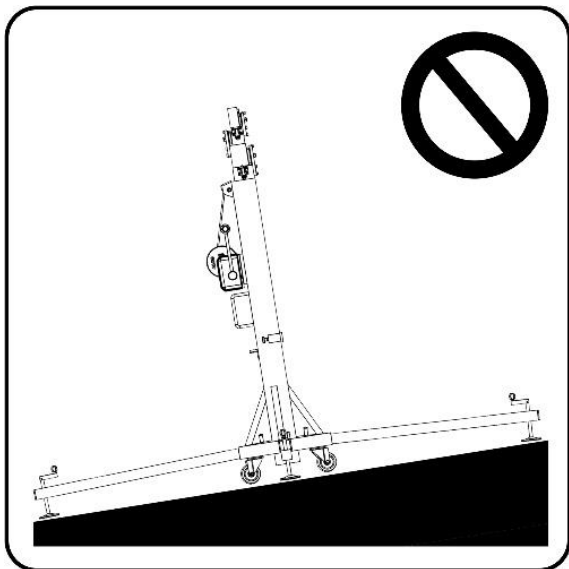

Figure 39

No utilizar la torre en superficies con inclinación que precisen de tacos o piezas para conseguir nivelar la torre.

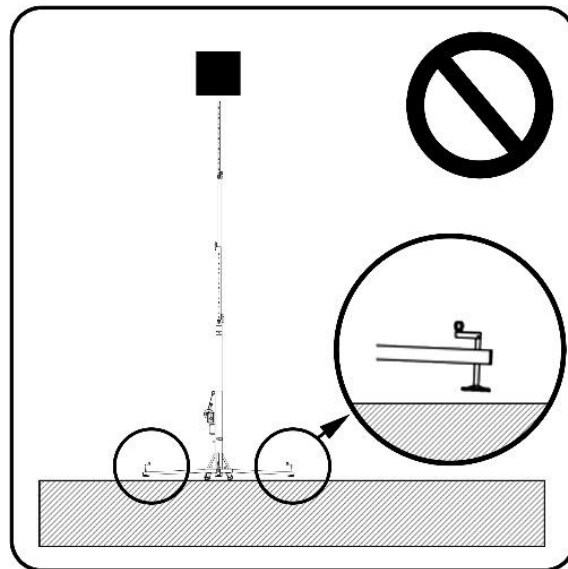

Figure 41

No mover nunca una carga con la torre sin nivelar.

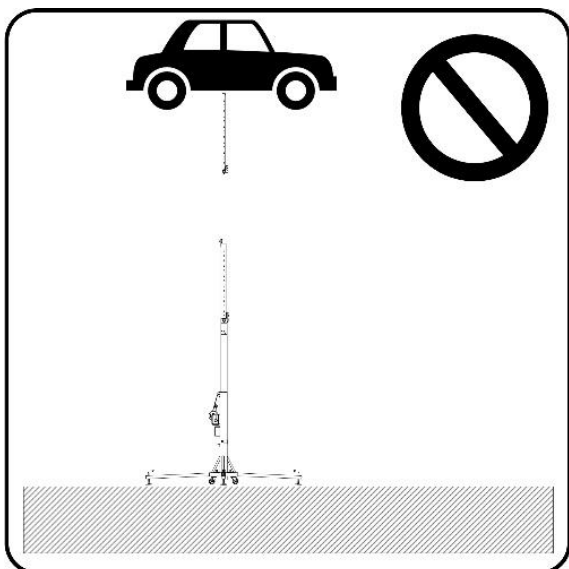

Figure 40

Antes de colocar una carga, asegurarse de que la carga no excede nunca del máximo permitido. Consultar el apartado de datos de cargas.

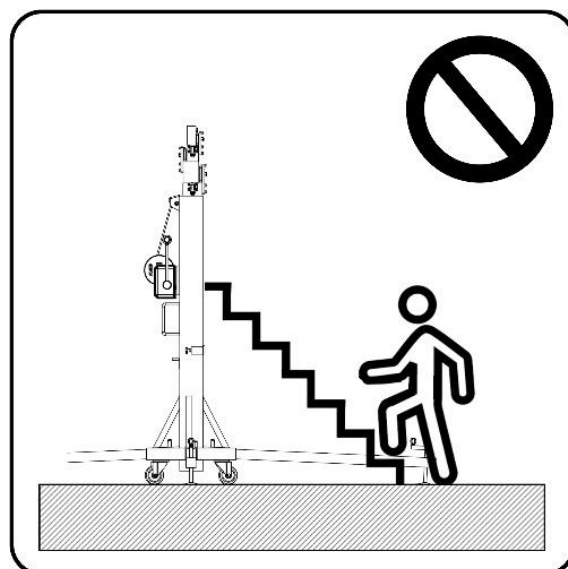

Figure 42

No usar escaleras encima de la torre, ni apoyada en ella.

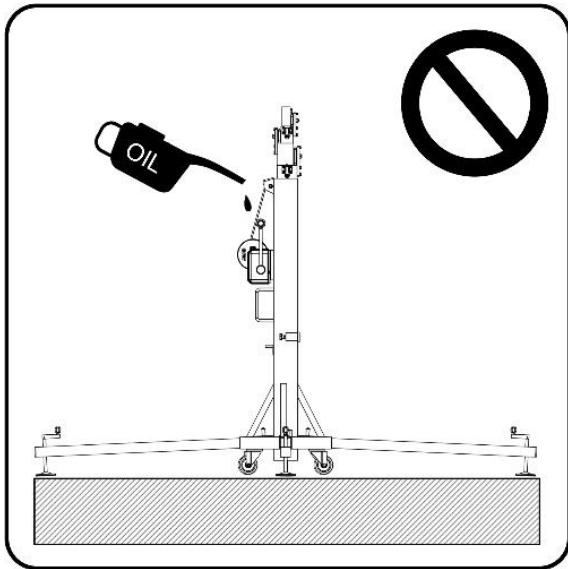

Figure 43

No engrasar, ni lubricar el mecanismo del cabrestante. Ni las poleas internas de los mástiles.

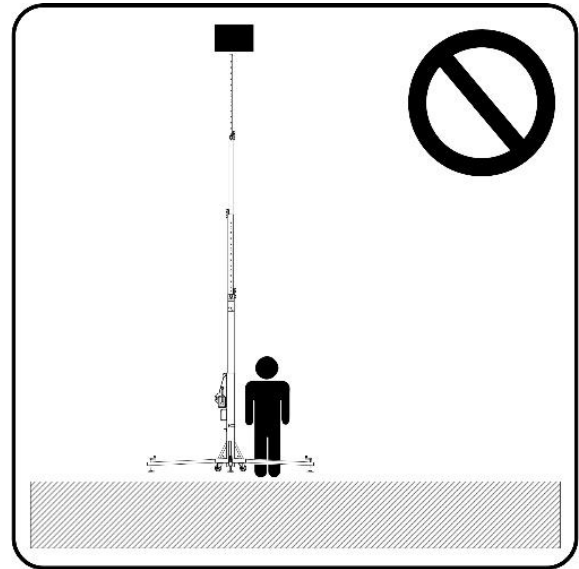

Figure 45

No ponerse debajo de la carga. La carga debe estar fijada a la torre de manera que no pueda soltarse.

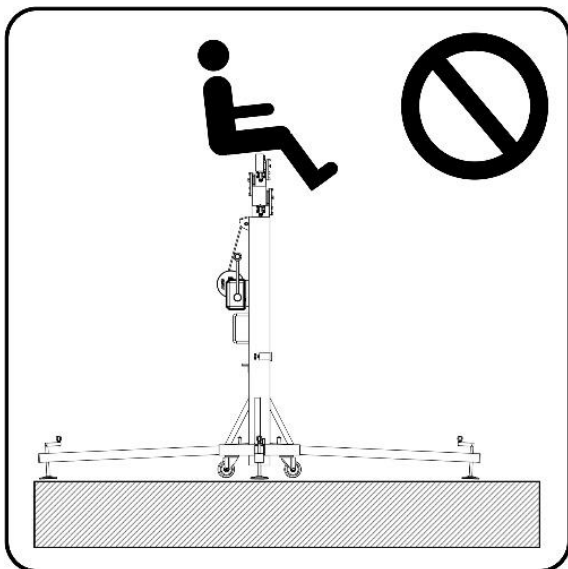

Figure 44

No autorizada para elevar personas, ni animales.



Figure 46

Comprobar que la torre queda fuera del alcance de tendidos eléctricos.

La torre no está aislada eléctricamente y puede transmitir las corrientes del tendido eléctrico.

En la siguiente tabla se aconseja la medida mínima entre la parte más alta de la estructura y el tendido eléctrico.

Voltaje	Distancia mínima aproximada	
	Metros	Pies
Entre fases		
0 a 230v	1.5	4.92
230v a 400v	2.8	9.19
400v a 50Kv	3.4	11.15
50Kv a 200Kv	4.9	16.08
200Kv a 350Kv	6.5	21.33
350Kv a 500Kv	8.2	26.90
500Kv a 750Kv	11.3	37.07
750Kv a 1000Kv	14.2	46.59

Figure 47

No utilizar la torre como masa para soldar.

En caso de necesidad, utilizar la toma de tierra alojada en la base.

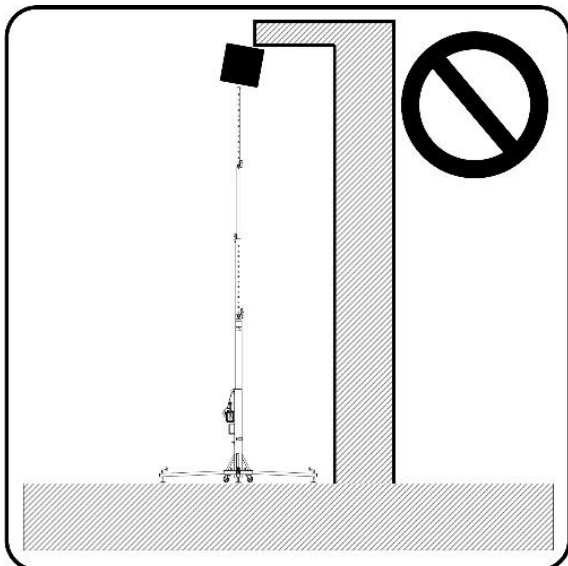

Figure 48

No elevar una carga si hay peligro de colisión. Tener un margen mínimo de 1,5 metros en cualquier dirección para poder elevar con seguridad.

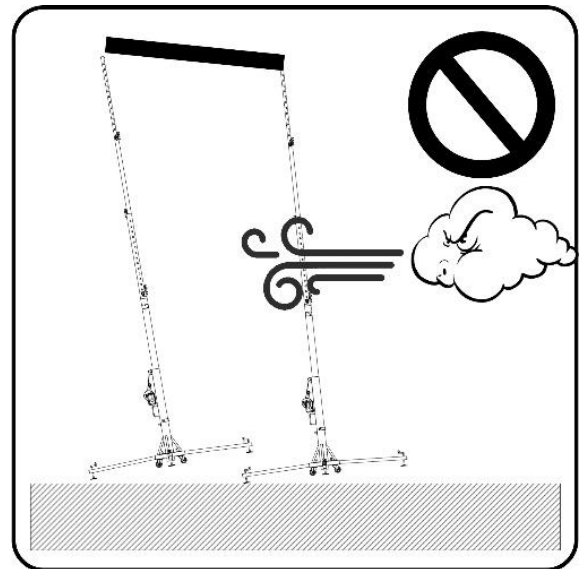

Figure 49

La torre se podrá utilizar al aire libre siempre que el viento no ponga en peligro la estabilidad de la instalación. La instalación es bajo la responsabilidad del propietario.

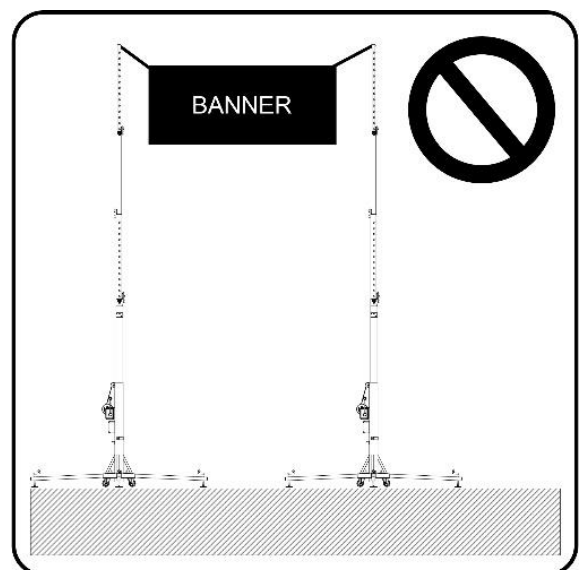

Figure 50

No utilizar la torre como soporte para pancartas u otro tipo de decorados con fuerte viento. Esto puede afectar a la estabilidad de la torre pudiendo llegar a volcar a suelo.

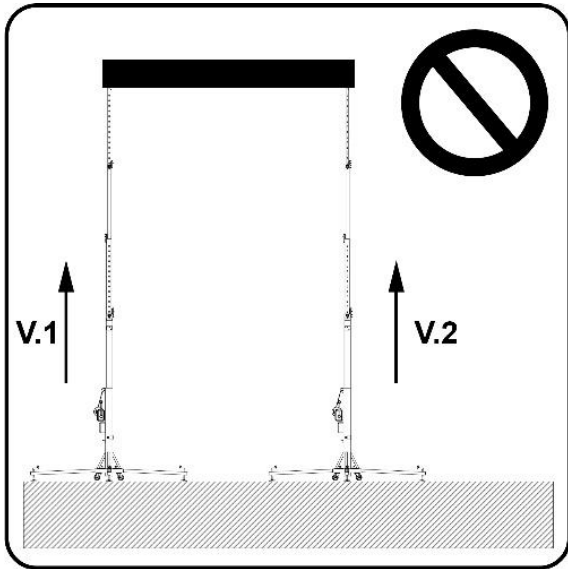

Figure 51

No elevar estructuras que precisen de más de una torre a distintas velocidades.

$V1 \neq V2$ No elevar

$V1 = V2$ Ok

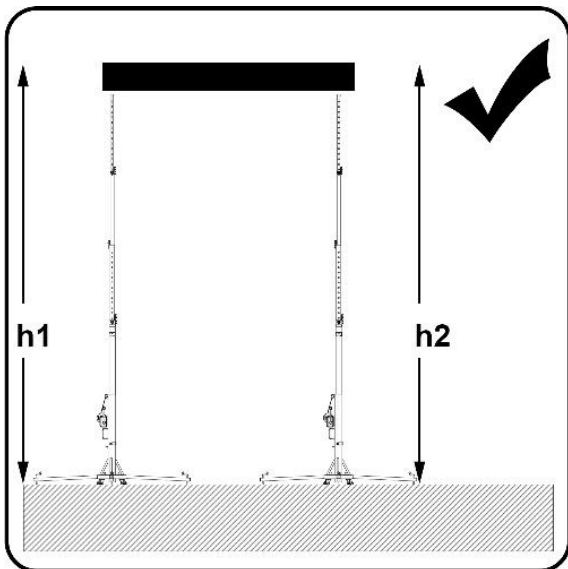

Figure 52

La estructura debe quedar nivelada, de lo contrario, se pueden producir fuerzas que pueden poner en peligro la estabilidad del sistema.

Siempre se debe cumplir que $h1 = h2$

IDENTIFICACION DE PARTES

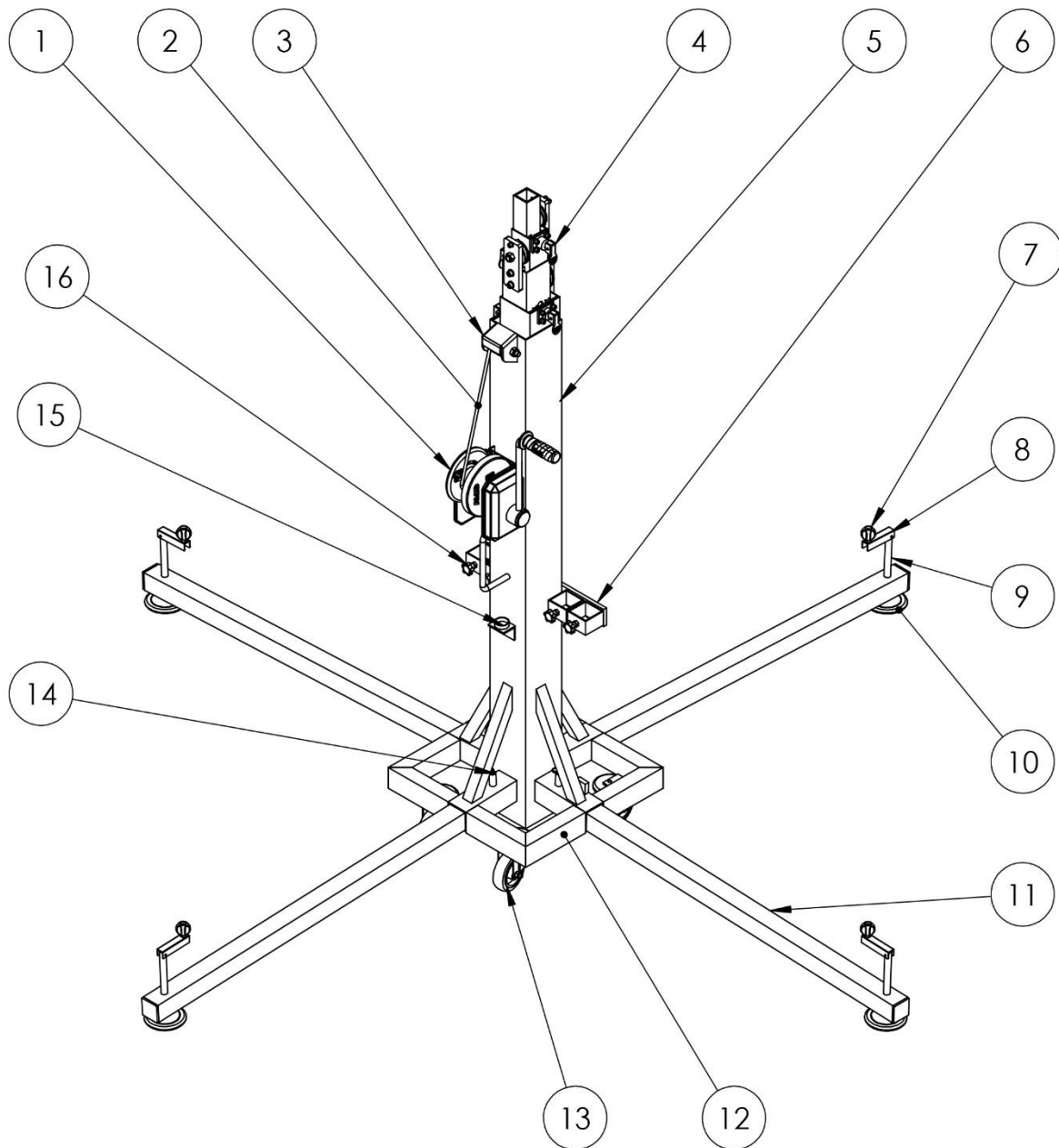

Figure 53

- | | | | |
|----|----------------------|----|------------------|
| 1 | Cabrestante | 11 | Pata |
| 2 | Cable | 12 | Base |
| 3 | Wire Drive | 13 | Rueda transporte |
| 4 | Sistema de seguridad | 14 | Gatillo base |
| 5 | Mástil | 15 | Nivel burbuja |
| 6 | Porta patas | 16 | Pomo porta patas |
| 7 | Pomo nivelación | | |
| 8 | Maneta nivelación | | |
| 9 | Espárrago nivelación | | |
| 10 | Plato nivelación | | |

MODO DE USO. PASO A PASO

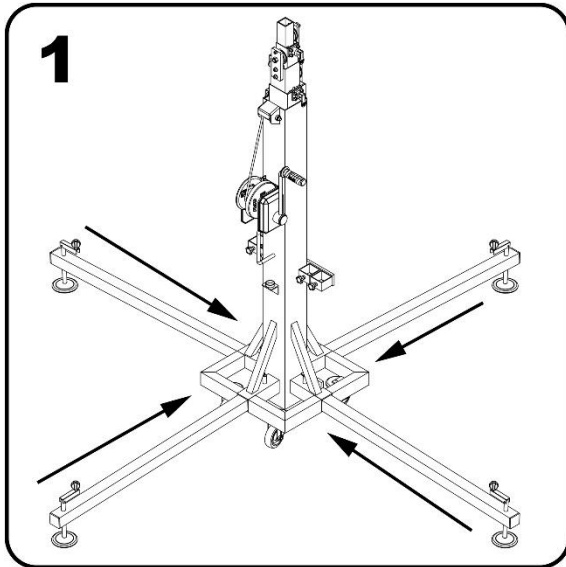

Figure 54

Fijar y asegurar las patas a la base.

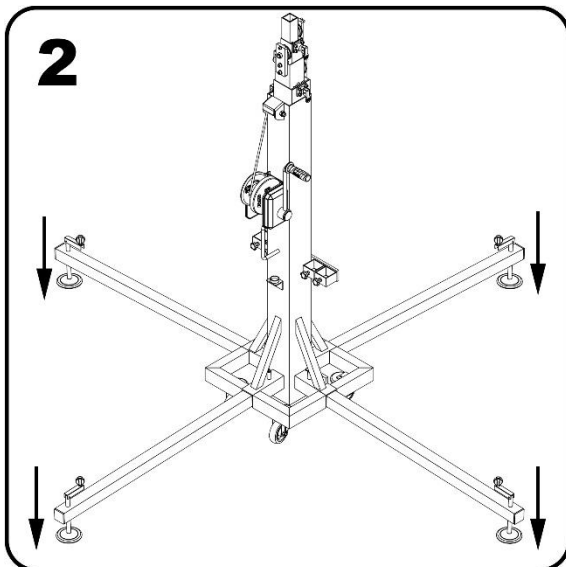

Figure 55

Colocar la torre en su posición de trabajo y nivelar hasta que el nivel de burbuja quede centrado. Las ruedas no deben tocar el suelo.

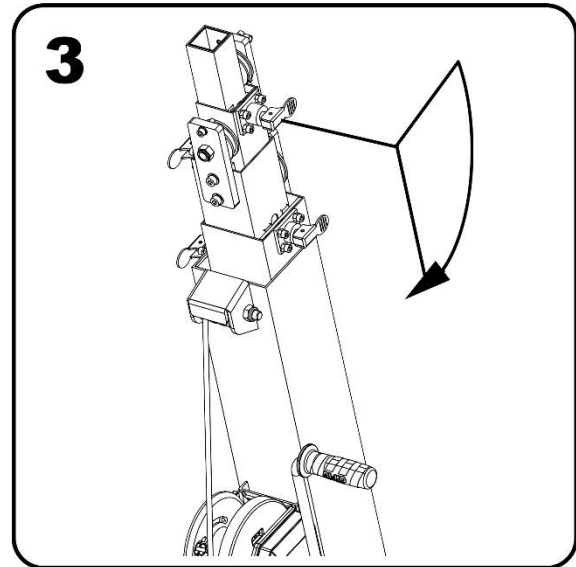

Figure 56

Desbloquear el sistema de seguridad del mástil.

Accionar la manivela del cabrestante para elevar el carro.

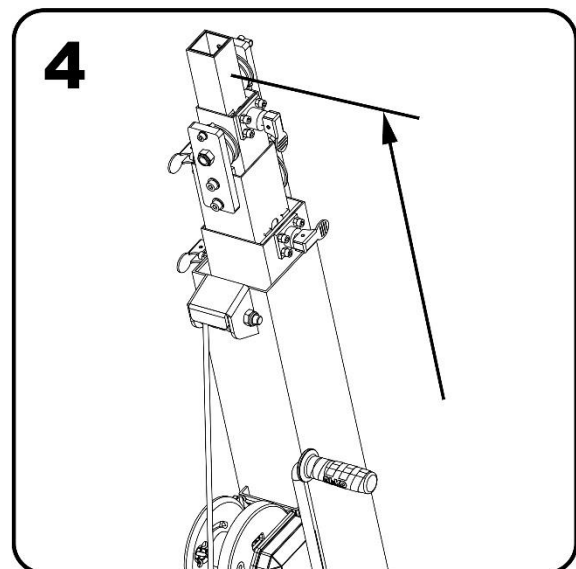

Figure 57

Cuando el tramo llegue a su final de carrera, bloquear con el sistema de seguridad y desbloquear el siguiente sistema de seguridad para elevar el siguiente mástil. Realizar la misma operación hasta llegar a la altura requerida.

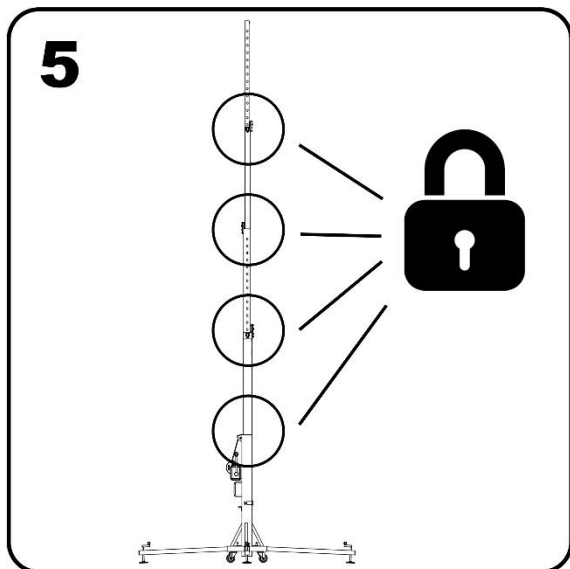

Figure 58

Todos los sistemas de seguridad deberán estar en su posición de bloqueo. Destensar el cable del cabrestante para que el sistema asiente.

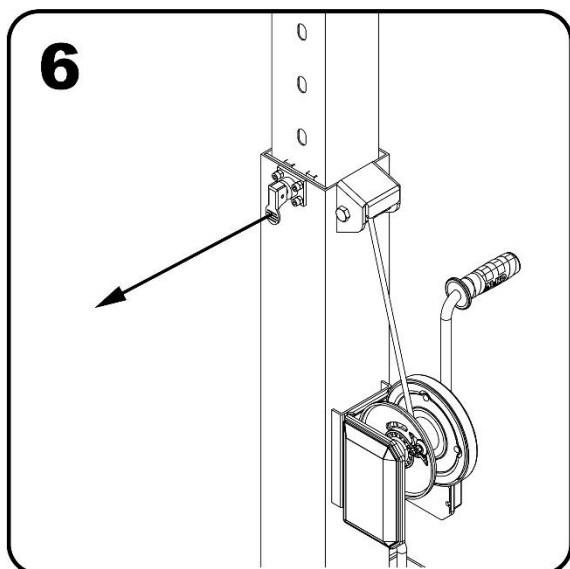

Figure 59

Para descender la carga. Tensar el cable y desbloquear el primer sistema de seguridad. Girar el cabrestante a la vez que se mantiene con la otra mano el desbloqueo del sistema de seguridad.

ACCESORIOS

Las torres tienen una serie de accesorios disponibles.

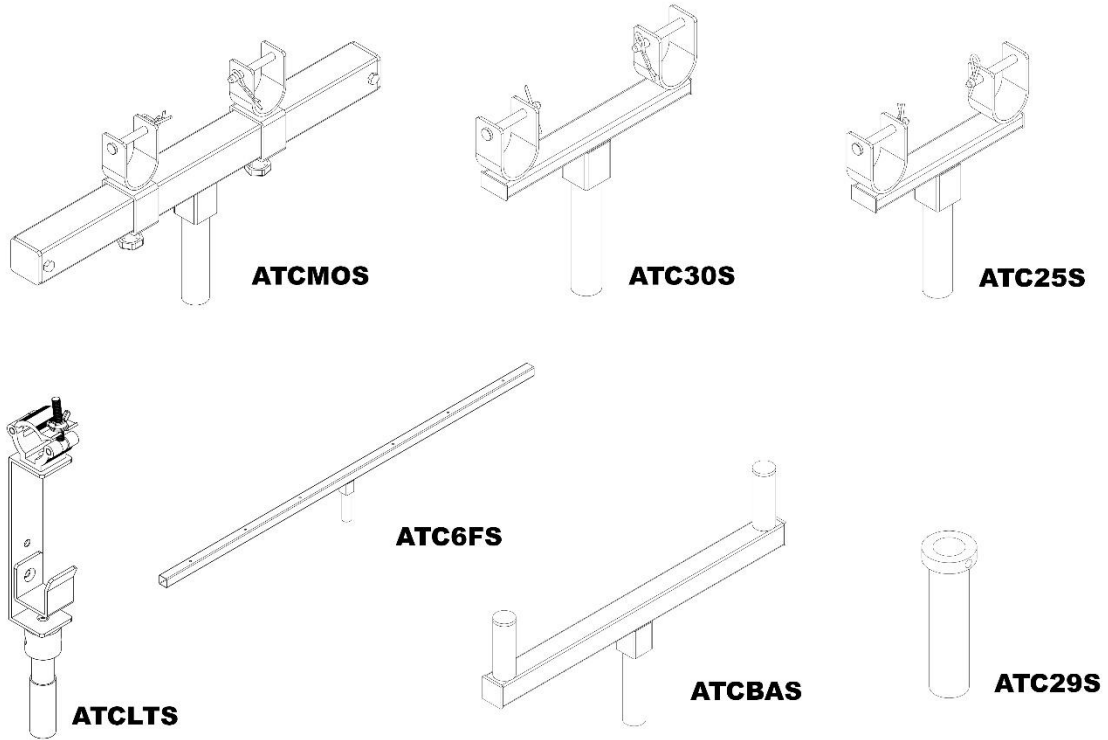

Figure 60

Los accesorios son compatibles con los siguientes modelos de truss.

TIPO TRUSS	ATCMOS	ATC30S	ATC25S	ATCTS
ES	X	X	X	25 a 30
ER	25 a 45	30	25	X
EC	25 a 52	30	25	X

Figure 61

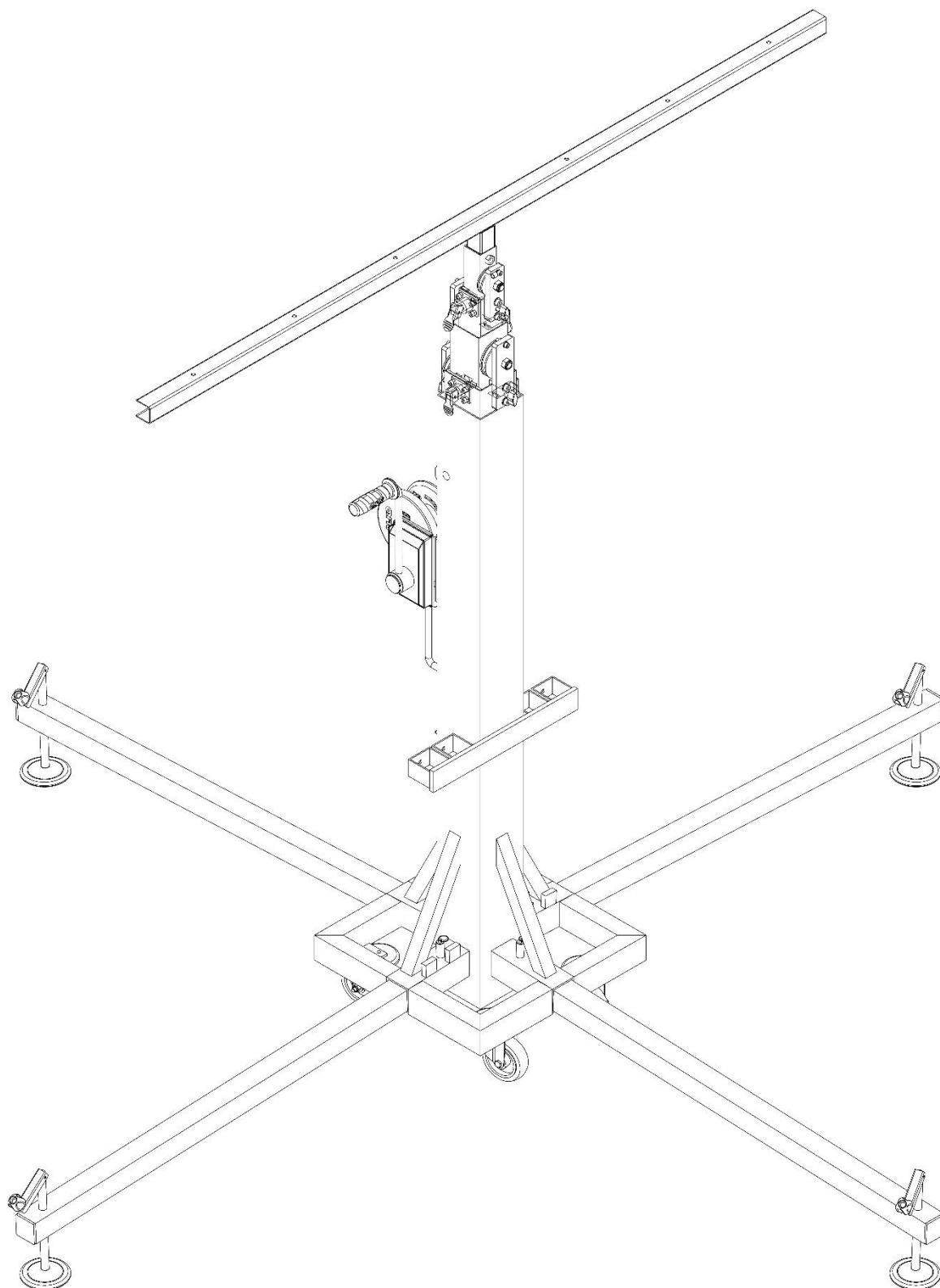

Figure 62

Ejemplo de torre T106 con accesorio ATC6FS.

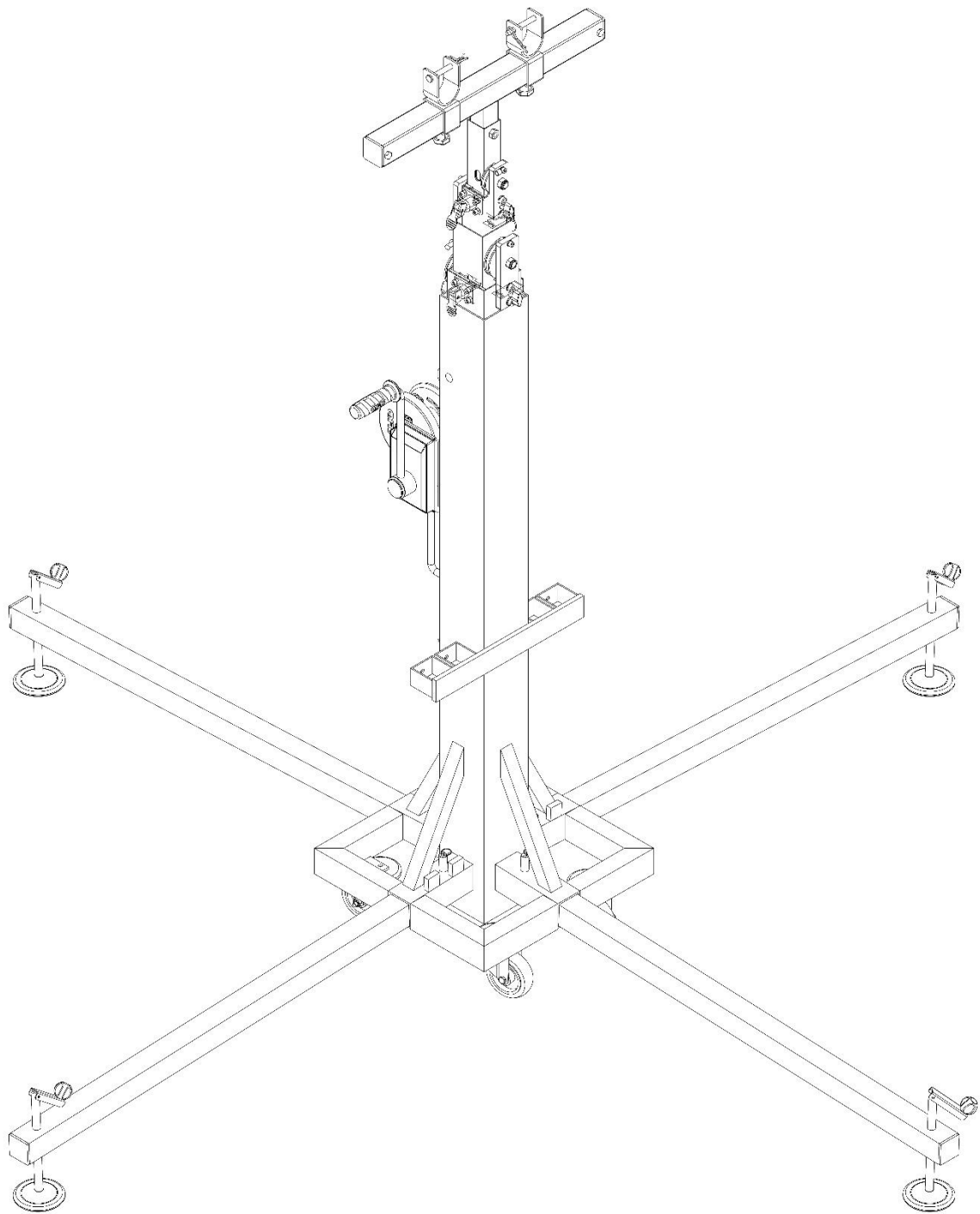

Figure 63

Ejemplo de torre T106 con accesorio ATCMOS.

NORMATIVA TENIDA EN CUENTA

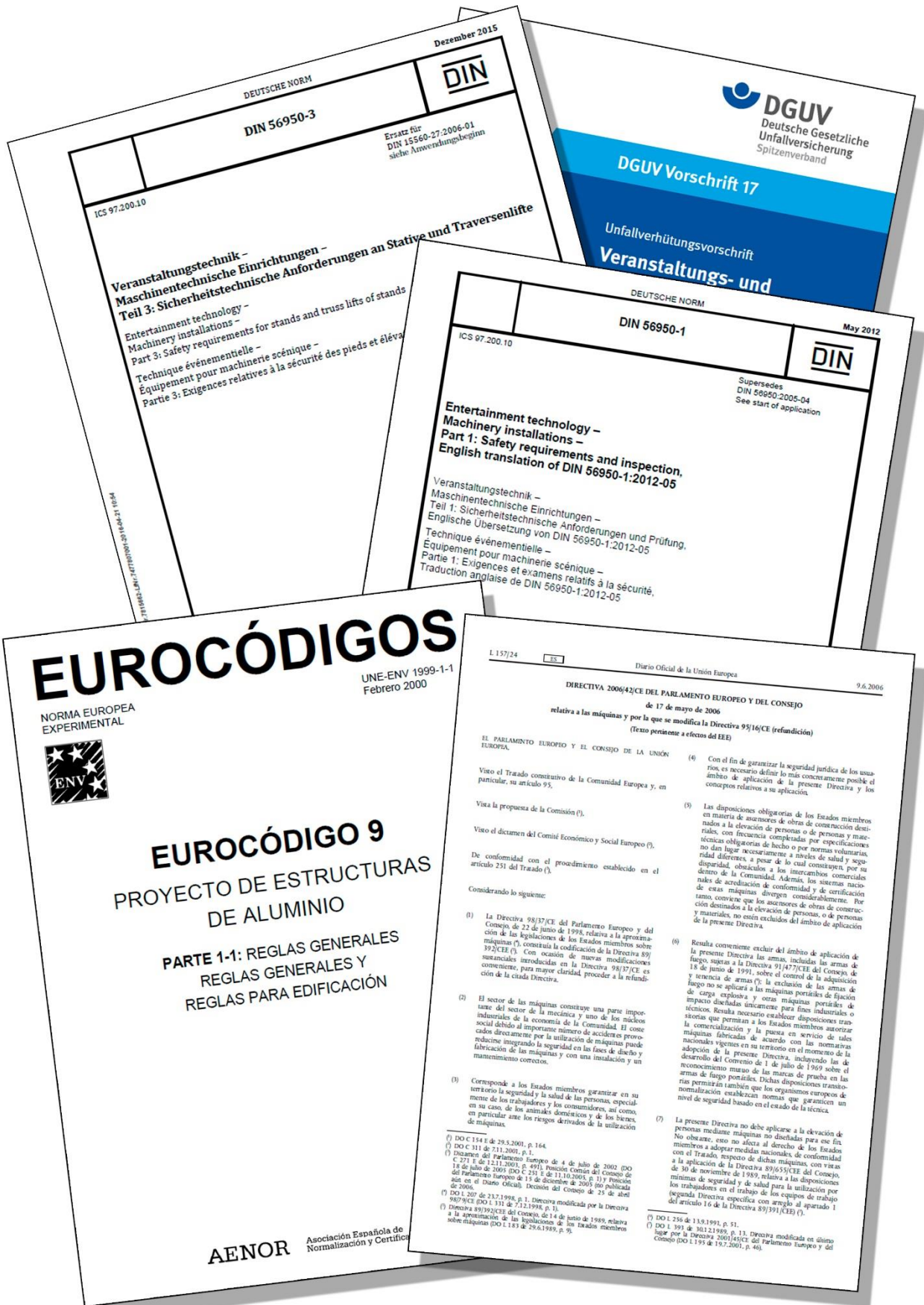

Figure 64

DATOS DE CARGA

Antes de colocar una carga, cerciorarse que ésta puede ser elevada hasta el máximo de altura de la torre. De lo contrario se podría producir un accidente.

TABLA DE CARGA.

Los sistemas de elevación han sido diseñados de tal forma que las mayores cargas a soportar, quedan posicionadas en la zona central del cuerno. Permitiendo así un mejor aprovechamiento del sistema. A continuación, se pueden consultar las cargas máximas a soportar por cada modelo de torre para su máxima altura de trabajo.

		TABLA DE CARGAS						
		T100D	T101D	T102D	T103D	T104D	T105D	T106D
CARGA	lbs	220	220	220	331	441	496	496
	kg	100	100	100	150	200	225	225

Figure 65

Tabla de cargas

SISTEMA DYNSSYS

El sistema Dynsys es una solución opcional para el control de la carga máxima en los sistemas de elevación.

El Dynsys limita la carga máxima de la torre evitando elevar una carga superior a la especificada como uso como máquina. Para más información sobre la carga máxima, consultar la tabla de cargas.

En caso de elevar una carga superior a la máxima, el Dynsys detecta el aumento de carga y evita que se pueda subir ésta. Permitiendo sólo la bajada.

En caso de limitar la carga, el Dynsys genera un sonido completamente perceptible, que evita la subida de la carga y avisa que la carga es superior a la máxima.

El sistema Dynsys funciona como elemento de mantenimiento preventivo. En caso de que la torre tenga algún desperfecto interior y obligue al sistema a funcionar de forma forzada, la carga máxima se puede ver afectada reduciéndose hasta el punto en el que la torre no vea comprometida la integridad de sus componentes internos (cable, poleas, perfiles, etc..). Si esto ocurre, ponerse en contacto con el departamento técnico o con su distribuidor más cercano.

El sistema permite el desmontaje de la manivela, permitiendo así el bloqueo de la torre. De esta forma se evita que personal ajeno a la instalación pueda manipular la torre subiendo o bajando ésta. Sólo se deben quitar los dos tornillos allen.

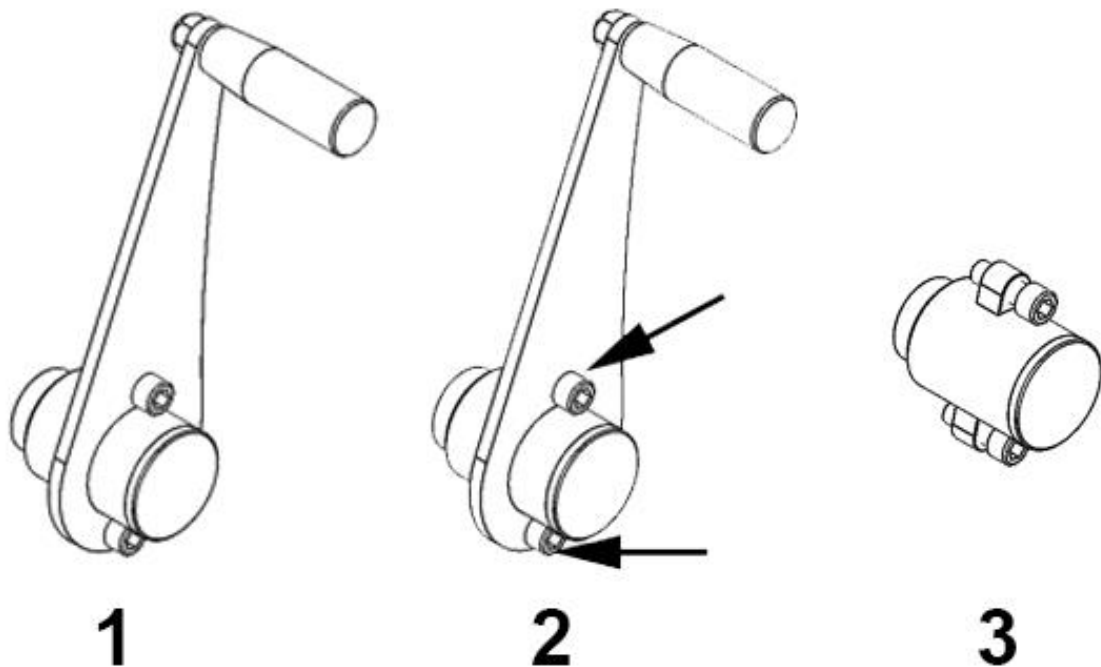

Figure 66

MANTENIMIENTO

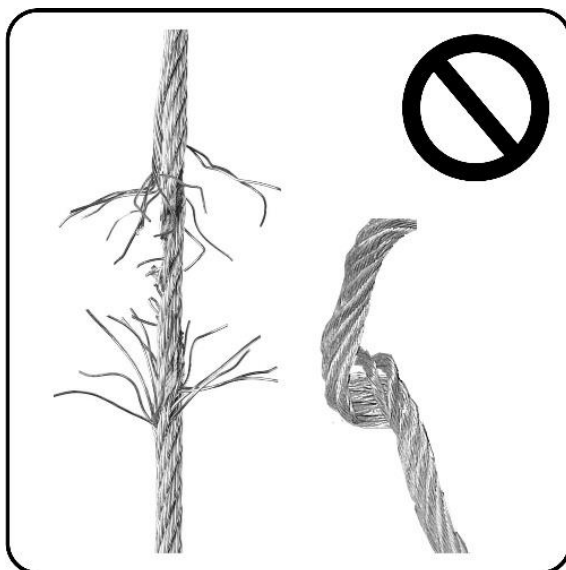

Figure 67

Detalle de cables defectuosos.

Comprobar de forma periódica el estado del cable. Asegurar siempre que la primera capa de cable queda enrollado de forma compacta y uniforme en el tambor del cabrestante. Si el cable presenta rotura de hilos o aplastamiento, debe ser sustituido inmediatamente por otro nuevo. No utilizar la torre con un cable en mal estado. En caso de duda contactar con Fantek Industrial S.L.

En caso de sustitución de piezas. Sustituir piezas sólo originales de Fantek Industrial S.L. En otro caso, la garantía queda anulada.

Se recomienda una revisión de la torre por el personal especializado de Fantek Industrial S.L. una vez al año.

Para solicitar cualquier repuesto se deberá adjuntar la referencia de pieza que se incluye en el manual de recambios que se puede solicitar a su distribuidor más cercano.

TRANSPORTE

Para el transporte de las torres:

- Comprobar que las patas están bien fijadas a la torre en su posición de transporte y que no pueden soltarse.
- Comprobar que los cuernos están bien fijados con los pasadores y no pueden salirse.
- Comprobar que el carro está bien fijado con el sistema de freno de carro.
- Comprobar que todos los tramos están bloqueados.

Con carretilla elevadora

Para transportar las torres con una máquina tipo carretilla elevadora es necesario el accesorio ATCTT106. Seguir indicaciones del manual de operario de la máquina de transporte. Tener en cuenta la altura de lo que se transporta. Evitar giros y frenados bruscos.

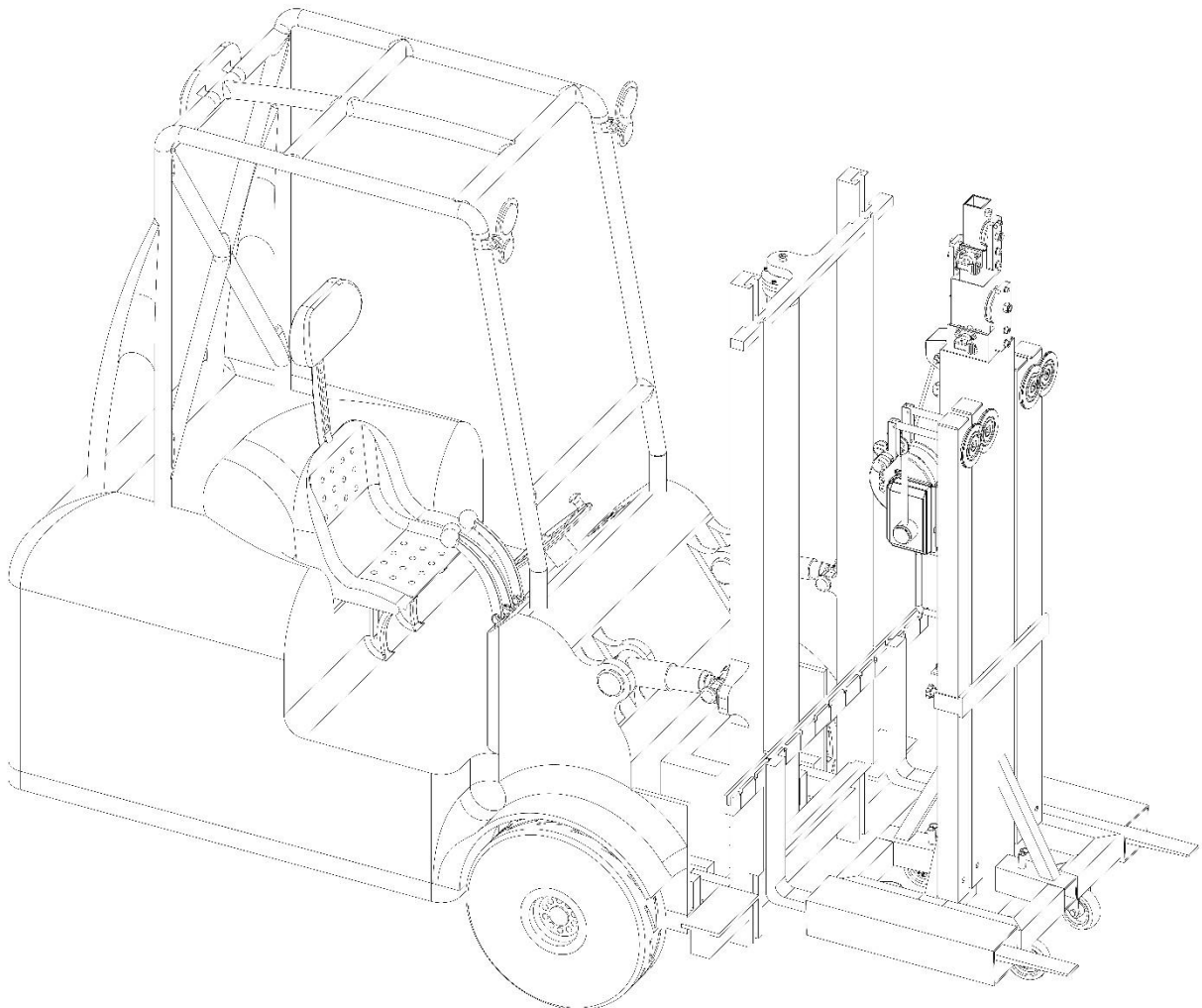

Figure 68

Detalle de transporte con torito.

Con camión o contenedor.

Para el transporte en camión o contenedor, amarrar la torre siempre por dos puntos. Utilizar cricas no inferiores a 250 kg de fuerza.

Colocar las cricas de forma que la torre no pueda moverse por inercia en curvas o frenados bruscos.

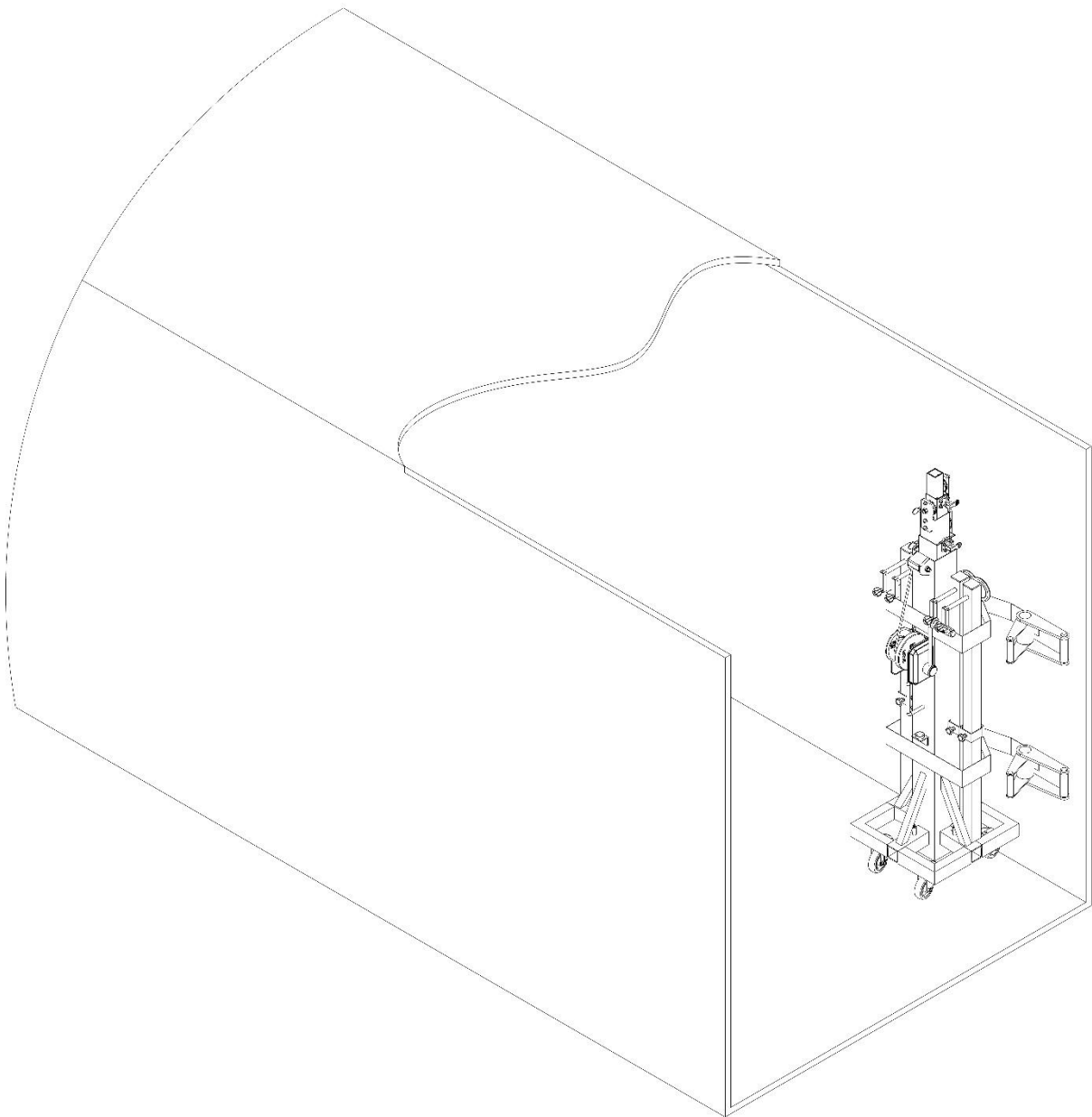

Figure 69

Detalle de ubicación de torre y forma de sujeción.

NORMA DGUV V17/18 REGULATION. Explicación

DGUV V17/18 (antes BGVC1), es una norma que regula los elementos de escenario y producción en la industria del entretenimiento. Los equipos de elevación y rigging son parte de esta norma y cubren estructuras y otros elementos técnicos.

Adoptar la norma **DGUV V17/18** es totalmente voluntaria (excepto en Alemania) pero su adopción se requiere generalmente por compañías aseguradoras y de hecho se está convirtiendo en una norma en la industria.

La aplicación de esta norma sobre las torres elevadoras es vital debido a que, en teatros, escenarios, etc., se usan para mover cargas sobre artistas, personal técnico etc., y en algunos casos sobre espectadores, representando un riesgo potencial de caída.

NORMA DGUV V17/18. Campos de aplicación

Esta norma está orientada de dos maneras:

Por un lado, las torres elevadoras adoptan diseños y materiales con el objeto de conseguir un alto grado de seguridad en magnitudes tales como carga soportada, equilibrio, resistencia a la fricción, etc.

Así las torres elevadoras **FANTEK** certificadas **DGUV V17/18**, aseguran al usuario que han pasado estrictos controles durante su diseño, elección de materiales o verificaciones de carga y esfuerzo.

Por otro lado, con el fin de conseguir un funcionamiento óptimo con estas unidades, es recomendable, además de un uso responsable de la unidad, (cumpliendo unas normas básicas como son obedecer la carga máxima soportada o su equilibrio), un mantenimiento periódico el cual debe ser llevado a cabo por técnicos expertos, comprobando el buen estado del cable de acero y cabrestante, el funcionamiento de los pasadores de seguridad y el plegado/desplegado del sistema completo de perfiles.

Todos los test mencionados solo son obligatorios en aquellos países con regulación específica en la materia, aplicada mediante regulaciones o leyes. Como fabricantes, recomendamos pasar todos los test con el objetivo de prevenir cualquier daño y asegurar un buen funcionamiento de los sistemas de elevación.

ESPECIFICACIONES / ESPECIFICATIONS

Modelo / Model	T100D	T101D	T102D	T103D	T104D	T105D	T106D
Altura (mm)	2035	1290	1990	1750	1750	1770	1840
Height (ft)	6,68	4,23	6,53	330,69	330,69	5,81	6,04
Máxima altura (mm)	3800	3800	5000	5300	5300	5300	6400
Maximum height (ft)	12,47	12,47	16,4	17,39	17,39	17,39	21
Anchura (mm)	360	200	360	370	460	460	460
Width (ft)	1,18	0,66	1,18	1,21	1,51	1,51	1,51
Longitud (mm)	360	200	360	370	460	460	460
Length (ft)	1,18	0,66	1,18	1,21	1,51	1,51	1,51
Anchura patas desplegadas (mm)	1700	1570	2060	2080	2110	2110	2530
Width- stabilizers lowered (ft)	5,58	5,17	6,76	6,82	6,92	6,92	8,3
Longitud patas desplegadas (mm)	1700	1570	2060	2080	2110	2110	2530
Length operating (ft)	5,58	5,17	6,76	6,82	6,92	6,92	8,3
Hueco base suelo (mm)	0	0	0	50	50	50	50
Ground clearance (inch)	0	0	0	1,96	1,96	1,96	1,96
Carga mínima (Kg)	25	25	25	25	25	25	25
Minimum load capacity (Lb)	55,12	55,12	55,12	55,12	55,12	55,12	55,12
Carga máxima máquina (Kg)	100	100	100	150	200	225	225
Max. load as machine (Lb)	220,46	220,46	220,46	330,69	440,92	496	496
Peso neto (Kg)	23,5	24,5	31,5	41,5	69	84,5	94
Net weight (Lb)	51,81	54	69,45	91,49	152,12	186,29	207,23
Cabrestante (Kg)	350	350	350	500	500	900	900
Winch (Lb)	771,62	771,62	771,62	1102,31	1102,31	1984,16	1984,16
Emisiones de ruido (dB)	70	70	70	72	72	75	75
Noise emissions (dB)	70	70	70	72	72	75	75

Figure 70

DECLARACION DE CONFORMIDAD / DECLARATION OF COMFORMITY

Las torres elevadoras descritas cumplen con todos los requerimientos específicos en la directiva 2006/42/EC del Parlamento Europeo y del Consejo de 17 de mayo de 2006 relativo a la Directiva de máquinas.

The tower lifters described complies with all the specific requirements of Directive 2006/42 / EC of the European Parliament and of the Council of 17 May 2006 on the Machinery Directive.

Sólo cumplirán DIN56950:1/3 las torres que incluyan el sistema DYNYSYS.

The tower lifters described meet all the specific requirements in DIN56950: 1/3 if DYNYSYS.

Las torres elevadoras descritas cumplen con todos los requerimientos específicos en la DGUV V17/18

The tower lifters described meet all the specific requirements in DGUV V17/18

Fabricante / Manufacturer:	FANTEK INDUSTRIAL S.L.
Persona responsable de la recopilación: Person responsible of the technical data:	Jose Vila Ortiz
Dirección / Address:	Pol. Ind. El Bony. C/Del Port nº3. 46470 – Catarroja – Valencia (Spain)
Descripción / Description:	Elevador de carga superior / <i>Upside load lifter</i>
T-106D MODELO / MODEL	MAX. LOAD: 225 kg
T-105D MODELO / MODEL	MAX. LOAD: 225 kg
T-104D MODELO / MODEL	MAX. LOAD: 200 kg
T-103D MODELO / MODEL	MAX. LOAD: 150 kg
T-102D MODELO / MODEL	MAX. LOAD: 100 kg
T-101D MODELO / MODEL	MAX. LOAD: 100 kg
T-100D MODELO / MODEL	MAX. LOAD: 100 kg



Jose Vila Ortiz, Julio 2016

MARCADO DGUV / DGUV MARK

NUMERO DE SERIE:	SERIAL NUMBER:	LAUFENDE NUMMER:

Primer test en fábrica	First test in factory.	Erstprüfung im Werk.
Fecha/Date/Datum	Testado por/Tested by/Prüfer	

Examen a los cuatro años.	Four years test	UVV Prüfung (alle 4Jahre)
Fecha/Date/Datum	Testado por/Tested by/Prüfer	

Examen anual a partir
del cuarto año.

Annual test after the fourth
year.

UVV Jährlicher Test nach
dem vierten Jahr.

Fecha/Date/Datum	Testado por/Tested by/Prüfer
Fecha/Date/Datum	Testado por/Tested by/Prüfer
Fecha/Date/Datum	Testado por/Tested by/Prüfer
Fecha/Date/Datum	Testado por/Tested by/Prüfer

Fecha/Date/Datum	Testado por/Tested by/Prüfer
Fecha/Date/Datum	Testado por/Tested by/Prüfer

Todos los test mencionados solo son obligatorios en aquellos países con regulación específica en la materia, aplicada mediante regulaciones o leyes. Como fabricantes, sumamente recomendamos pasar todos los tests con el objetivo de prevenir cualquier daño y mantener perfectamente nuestras torres elevadoras.

All the tests mentioned are only mandatory in those countries with specific regulations in this respect, applicable by domestic rules or laws. As a manufacturer, we highly recommend to pass all the tests to prevent any damage and to ensure a perfect operation of our lifting towers.

Alle genannten Tests sind nur in den Ländern vorgeschrieben, wo diesbezüglich spezielle Regelungen gelten, die durch inländische Vorschriften oder Gesetze Anwendung finden. Als Hersteller raten wir dringend zur Durchführung aller Tests, um jeglichen Schaden zu verhindern und einen einwandfreien Betrieb unserer Hublifte zu gewährleisten.