

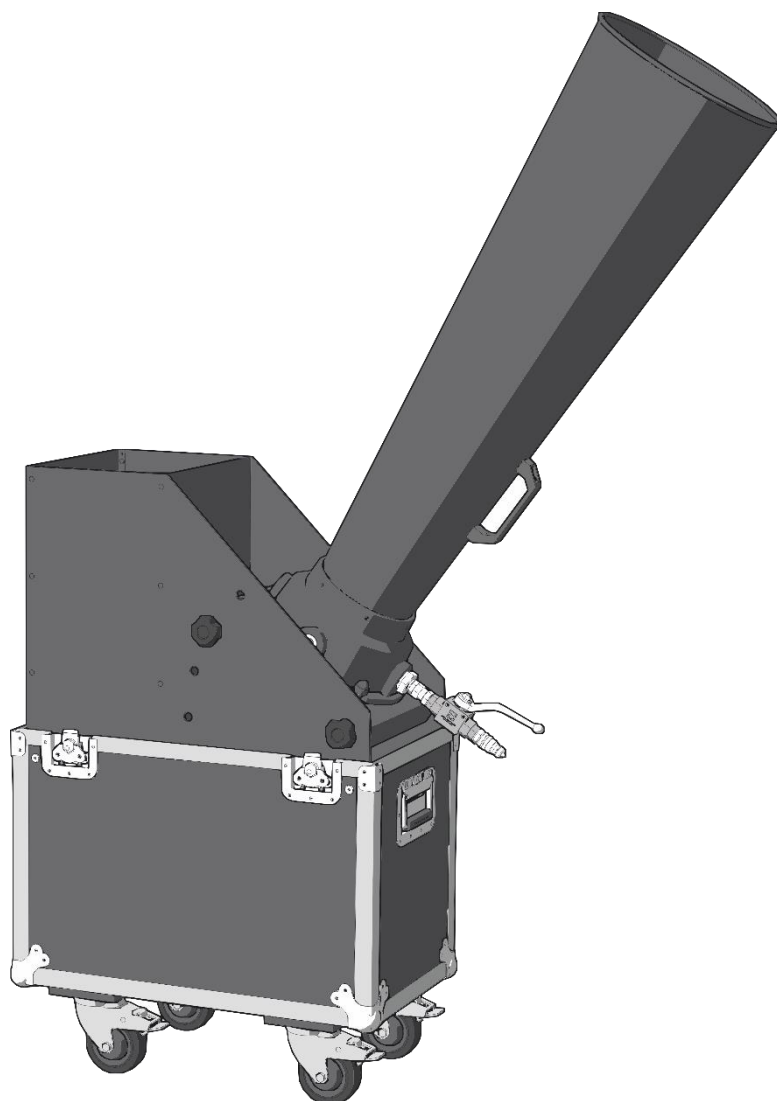

HANDLEIDING



NEDERLANDS

FX Blaster XL

V1

Bestelcode: 61031

Inhoudsopgave

Waarschuwing	2
Instructies bij het uitpakken	2
Veiligheidsinstructies.....	3
CO ₂ gebruiken.....	5
Gebruik binnenhuis	5
Geluidsniveau	5
Bepalingen voor het gebruik	5
Rigging	6
Retourneren	7
Claims.....	7
Beschrijving van het apparaat	8
Overzicht	8
Optionele accessoires	9
Installatie	10
Installatie van CO ₂ -flessen.....	11
Instellingen en gebruik	12
Vullen met confetti	19
CO ₂ -cilinder verwisselen	21
FX Blaster XL demonteren en opbergen	24
Conformiteitsverklaring	28
Onderhoud	29
Problemen oplossen	29
De FX Blaster XL lekt	29
Er is slechts een kleine rookpluim zichtbaar wanneer het CO ₂ -gas de FX Blaster XL verlaat	29
Er is geen witte rookpluim zichtbaar wanneer het CO ₂ -gas de FX Blaster XL verlaat	29
Deze probleemoplossingen lossen het probleem niet op.....	29
Productspecificaties	30
Afmetingen	31
Opmerkingen	32

Waarschuwing**LET OP! LEES DEZE HANDLEIDING!**

Probeer dit apparaat niet te bedienen zonder professionele ervaring!
Het apparaat kan mogelijk leiden tot ernstige verwondingen en schade!

**LET OP!**

Bewaar deze handleiding samen met de FX Blaster XL!
Raadpleeg altijd deze handleiding in geval van twijfel!

**Instructies bij het uitpakken**

Pak bij ontvangst van dit product de doos onmiddellijk voorzichtig uit en controleer de inhoud. Controleer of alle onderdelen aanwezig zijn en dat er niets is beschadigd. Als u transportschade aan de onderdelen constateert of als de verpakking onjuist is behandeld, moet u de dealer hier onmiddellijk van op de hoogte brengen en het verpakkingsmateriaal bewaren voor inspectie. Bewaar de doos en alle verpakkingsmaterialen. Als een apparaat naar de fabriek moet worden geretourneerd, is het belangrijk dat het in de originele doos en verpakkingsmateriaal wordt geretourneerd.

Uw levering omvat:

- Showtec FX Blaster XL in flightcase
- Woofer
- 2 wooferpinnen
- 2 woofer-veiligheidssplitpennen
- CO₂-koppeling fles-naar-slang
- 3/8 handmatig CO₂-ventiel
- CO₂-hogedrukslang 3/8 mannelijk-vrouwelijk (3 m)
- Verstelbare sleutel
- Gebruikershandleiding

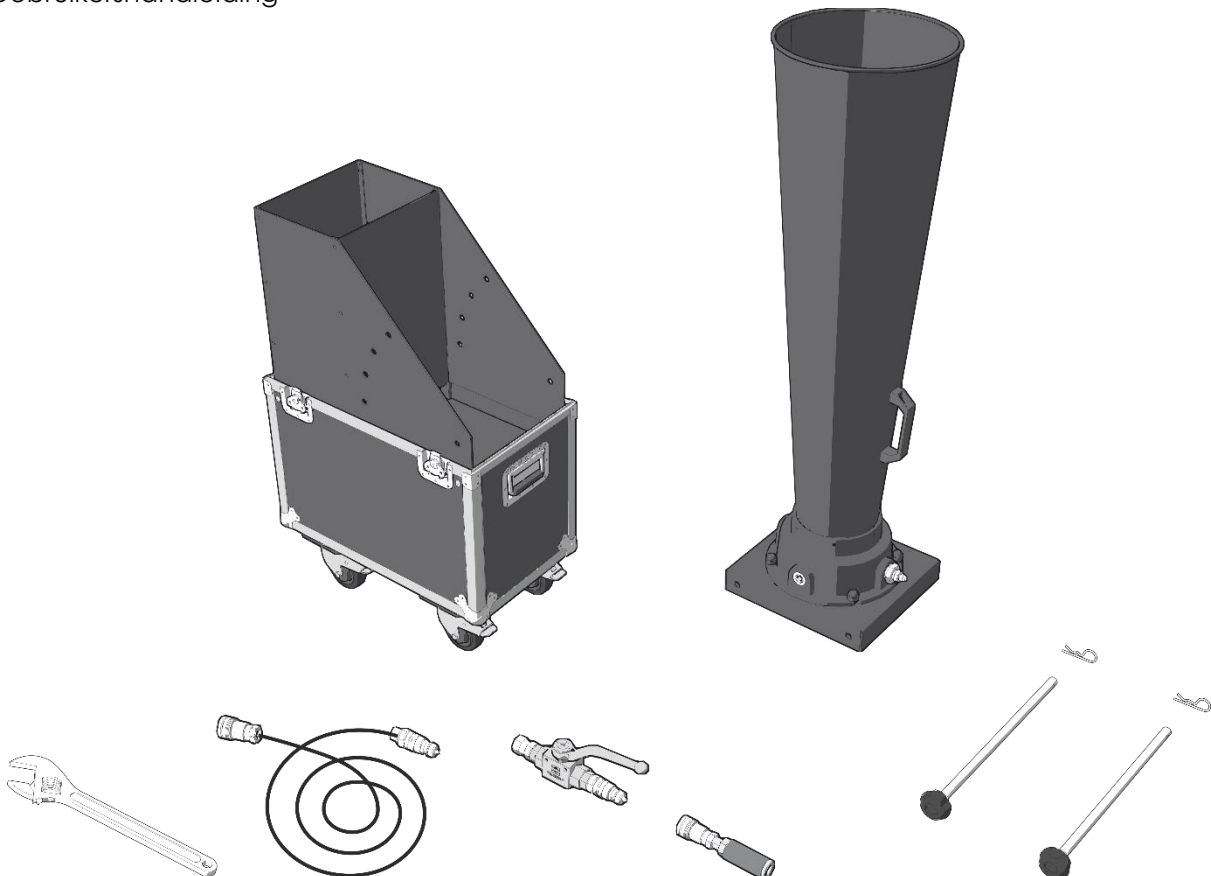

**LET OP!**

Houd dit apparaat uit de buurt van regen en vocht!
Trek de stekker uit het stopcontact voordat u de behuizing opent!

**Veiligheidsinstructies**

Iedereen die betrokken is bij de installatie, het gebruik en het onderhoud van dit apparaat moet:

- **gekwalificeerd** zijn
- de instructies in deze handleiding volgen
- Verder **staan wij erop** dat **alle nieuwe gebruikers** (operators, installateurs, onderhoudsmedewerkers en schoonmakers) training ontvangen waarbij ze deze gebruikshandleiding **grondig** doornemen.



LET OP! Wees voorzichtig bij wat u doet.
De hoge spanning op de kabels kan leiden tot
gevaarlijke elektrische schokken bij aanraking!



Voordat u het apparaat voor de eerste keer aanzet, moet u controleren of deze bij het transport niet beschadigd is. Raadpleeg bij eventuele schade uw dealer en gebruik het apparaat niet.

Om het apparaat in perfecte conditie te houden en het veilig te kunnen gebruiken, is het van essentieel belang dat de gebruiker de veiligheidsinstructies en de waarschuwingen in deze handleiding navolgt. Wees ervan bewust dat schade, veroorzaakt door wijzigingen aan het apparaat, niet wordt gedekt door de garantie.

Dit apparaat bevat geen onderdelen die door de gebruiker kunnen worden vervangen. Onderhoud dient alleen door gekwalificeerde technici te worden uitgevoerd.

BELANGRIJK:

De fabrikant is niet aansprakelijk voor schade als gevolg van het niet naleven van de instructies in deze handleiding, of door het aanbrengen van wijzigingen aan het apparaat.

- Zorg ervoor dat de voedingskabel nooit in contact komt met andere kabels! Wees bijzonder voorzichtig met de voedingskabel en alle aansluitingen met netspanning!
- Verwijder nooit waarschuwings- of informatieve labels van het apparaat en controleer regelmatig of deze labels nog steeds zichtbaar en leesbaar zijn.
- Plaats geen materiaal over de woofer.
- Gebruik het apparaat nooit tijdens een onweersbui. Haal in dat geval de stekker onmiddellijk uit het stopcontact.
- Kijk nooit direct in de loop van het kanon.
- Laat geen kabels rondslingeren.
- Vervang zelf geen onderdelen.
- Open het apparaat niet en breng geen wijzigingen aan.
- Steek geen voorwerpen in de ventilatieopeningen.
- Stel het apparaat niet bloot aan trillingsbronnen.
- Steek geen voorwerpen in de woofer.
- Schakel het apparaat niet snel achter elkaar aan en uit, dit kan de levensduur van het apparaat verkorten.
- Raak tijdens het gebruik de behuizing van het apparaat niet met blote handen aan.
- Het is niet toegestaan veiligheidsvoorzieningen te verwijderen of uit te schakelen.
- Stel het apparaat niet bloot aan schokken en trillingen. Gebruik geen brute kracht tijdens de installatie of bediening van het apparaat.
- Gebruik het apparaat ALLEEN indien er zich GEEN mensen, dieren of andere objecten in de richting en het bereik van de output bevinden. De schotrichting is de richting waarin de buis van de FX Blaster XL is gericht. De bereikte afstand is afhankelijk van de luchtvochtigheid. Des te hoger de luchtvochtigheid, des te langer de uitvoerafstand.
- Gebruik het apparaat alleen binnenshuis en voorkom contact met water of andere vloeistoffen.

- Gebruik het apparaat uitsluitend nadat u hebt gecontroleerd of de behuizing goed is afgesloten en dat alle schroeven goed zijn vastgedraaid.
- Gebruik de FX Blaster XL alleen in overeenstemming met de instructies uit deze handleiding.
- Gebruik het apparaat uitsluitend als u bekend bent met de functies.
- Voorkom blootstelling aan vuur en plaats het apparaat niet in de buurt van ontvlambare vloeistoffen of gassen.
- De behuizing moet tijdens het gebruik gesloten blijven.
- Laat altijd 50 cm ruimte vrij rond het apparaat, zodat de lucht goed kan circuleren.
- Als het apparaat niet in gebruik is of als het moet worden schoongemaakt, moet u het apparaat altijd loskoppelen van de CO₂-cilinder en de slang! Wees voorzichtig met de CO₂-slang. Verwijder de CO₂-slang nooit door eraan te trekken.
- Zorg dat het apparaat niet wordt blootgesteld aan extreme hitte, vocht of stof.
- Zorg ervoor dat alle benodigde veiligheidsvoorzieningen zich in een goede conditie bevinden en naar behoren functioneren.
- Zorg dat de CO₂-slang niet beschadigt. Controleer het apparaat en de CO₂-slang regelmatig.
- Indien tekst en/of pictogrammen op de FX Blaster XL ontbreken, beschadigd of onleesbaar zijn, moeten deze vervangen worden.
- Indien de loop van het kanon duidelijk is beschadigd, moet deze worden vervangen, om te voorkomen dat de werking van het apparaat wordt verstoord.
- Als het apparaat is gevallen of een klap heeft opgelopen, moet u de CO₂-slang en -cilinder onmiddellijk loskoppelen. Laat het apparaat voor gebruik nakijken door een gekwalificeerde technicus.
- Schakel het apparaat niet onmiddellijk in nadat het is blootgesteld aan grote temperatuurschommelingen (bv. na transport). Condens kan het apparaat beschadigen. Laat het apparaat uitgeschakeld op kamertemperatuur komen.
- Stop onmiddellijk met het gebruik van uw Showtec-apparaat als het niet goed werkt. Pak het apparaat zorgvuldig in (bij voorkeur in de oorspronkelijke verpakking) en retourneer het voor reparatie aan uw Showtec-dealer.
- Alleen voor gebruik door volwassenen. Het apparaat moet buiten het bereik van kinderen en onbevoegden worden geplaatst. Laat het draaiende apparaat nooit onbeheerd achter.
- Zorg voor voldoende verlichting van de omgeving.
- De gebruiker is verantwoordelijk voor de juiste plaatsing en het gebruik van de FX Blaster XL. De fabrikant accepteert geen verantwoordelijkheid voor onveilige situaties, ongelukken, schade veroorzaakt door:
 - Het verkeerd gebruiken of installeren van dit apparaat.
 - Het negeren van waarschuwingen of instructies zoals getoond in deze handleiding.
 - Het gebruik van de FX Blaster XL voor doeleinden of in omstandigheden anders dan beschreven in deze handleiding.
 - Aanpassingen aan de FX Blaster XL. Hieronder valt ook het gebruik van niet-originele reserve onderdelen.
 - Onvoldoende onderhoud.
 - Het onbevoegd verwijderen van veiligheidssymbolen en/of veiligheidsvoorzieningen.
 - Onjuist gebruik van de FX Blaster XL.
- Reparaties, onderhoud en elektrische aansluitingen dienen uitsluitend te worden uitgevoerd door een gekwalificeerde technicus.
- GARANTIE: Geldig tot één jaar na aankoopdatum.



LET OP! BESCHERM UW HANDEN!

De buis van het kanon kan extreem koud worden!

**Bedien het apparaat niet zonder beschermingshandschoenen tegen de kou!
Het apparaat kan bevriezing veroorzaken!**



LET OP!

Voer zelf geen reparaties uit!

In geval van twijfel, neem altijd contact op met service@highlite.com!



**LET OP!**

**Volg alle waarschuwingen en aanwijzingen tijdens installatie/bediening!
Het niet opvolgen kan ernstig of zelfs dodelijk letsel veroorzaken !!!**

**CO₂ gebruiken**

De FX Blaster XL werkt met vloeibare of gasvormige CO₂. Het gebruik van CO₂ houdt een risico in. Zorg ervoor dat u goed op de hoogte bent van deze risico's vóór installatie en/of gebruik. Gebruik altijd goedgekeurde CO₂-cilinders, slangen en koppelingen. Raadpleeg altijd uw CO₂-leverancier voor de voorschriften en instructies voor veilige installatie en gebruik.

Showtec is niet aansprakelijk voor onveilige situaties, ongelukken of schades die het gevolg zijn van het onjuiste gebruik van CO₂-gas en CO₂-cilinders.



Het op de verkeerde manier installeren en/of gebruiken van een CO₂-machine en CO₂-cilinders kan leiden tot de dood of ernstig letsel. Houd u altijd aan de instructies in deze handleiding en van uw CO₂-leverancier en zorg dat u aan de plaatselijke voorschriften voldoet.

Gebruik binnenhuis

De FX Blaster XL is bedoeld voor gebruik buitenshuis en in goed geventileerde binnenruimten. Neem de noodzakelijke maatregelen wanneer u het apparaat binnen gebruikt. Deze maatregelen zijn onder andere:

- Het raadplegen van uw CO₂-leverancier.
- Het berekenen van de zuurstofvermindering in binnenruimten.
- Het controleren op locaties waar CO₂ zich kan ophopen en het nemen van maatregelen om dat te voorkomen.
- Het installeren van CO₂-detectieapparatuur die waarschuwt voor onveilige CO₂-niveaus.



Gebruik de FX Blaster XL niet in slecht geventileerde ruimten. Blootstelling aan hoge concentraties CO₂-gas kan symptomen zoals hoofdpijn, misselijkheid, verlies van bewustzijn of zelfs de dood tot gevolg hebben.

Geluidsniveau

Het omgevingsgeluidsniveau gemeten aan het oor is 97 dB(A). Dit geluidsniveau wordt alleen bereikt tijdens de korte momenten dat de CO₂-output actief is. Daarom is gehoorbescherming niet nodig. We raden u echter aan om altijd gehoorbescherming te dragen. Het dagelijkse gebruik van de FX Blaster XL kan op lange termijn leiden tot gehoorbeschadiging.



Gebruik de FX Blaster XL niet gedurende lange tijd in de directe omgeving van uzelf of anderen. Als u last krijgt van gehoorverlies of oorsuizen, moet u onmiddellijk stoppen met het gebruik van het apparaat.

Bepalingen voor het gebruik

- Dit apparaat is niet ontworpen voor continu gebruik. Regelmatige onderbrekingen in het gebruik zorgen ervoor dat het apparaat een lange tijd zonder defecten meegaat.
- De maximale omgevingstemperatuur $t_a = 30^\circ\text{C}$ mag nooit worden overschreden.
- Stel dit apparaat niet bloot aan een relatieve luchtvochtigheid van hoger dan 75%.
- Stel dit apparaat niet bloot aan trillingsbronnen.
- Gebruik het apparaat in een redelijke stabiele temperatuur tussen de -20 en 30°C .
- Als dit apparaat op een andere wijze wordt gebruikt dan beschreven in deze handleiding, kan het product beschadigd raken en zal de garantie komen te vervallen.
- Als er onbevoegde wijzigingen of reparaties aan het apparaat worden uitgevoerd, vervalt de garantie.

- Elk gebruik anders dan zoals beschreven in deze handleiding kan leiden tot gevaren zoals bevriezing, brandwonden, elektrische schokken enzovoort.

Rigging

Volg de Europese en nationale richtlijnen met betrekking tot het ophangen van apparatuur (rigging), opzetten van trussen en alle andere veiligheidskwesties.

Voer de installatie niet zelf uit!

Laat de installatie altijd uitvoeren door gekwalificeerd personeel!

Procedure:

- Als de FX Blaster XL wordt opgehangen aan het plafond of hoge balken, moeten professionele truss-systemen gebruikt worden.
- Gebruik een klem om de FX Blaster XL met de montagebeugel aan het truss-systeem te bevestigen.
- De FX Blaster XL mag nooit vrij rondhangen.
- De installatie moet altijd beveiligd worden met een veiligheidsvoorziening, zoals een vangnet of een veiligheidskabel.
- Bij het monteren, demonteren of onderhouden van de FX Blaster XL moet u er altijd voor zorgen dat de vloer onder de plaats van installatie niet te betreden is en dat er zich niemand onder de projector bevindt.



Wij gaan ervan uit dat u, uw medewerkers en anderen die in contact komen met de FX Blaster XL bekend zijn met de manier waarop de machine moet worden gebruikt. Dit omvat de juiste activiteiten met betrekking tot gebruik, onderhoud en reparatie van de FX Blaster XL, zoals beschreven in deze handleiding. De werknemers moeten bekend zijn met het gebruik van machines door middel van training en/of ervaring.



Onjuiste installatie kan ernstig letsel aan personen en ernstige schade aan eigendommen veroorzaken!



**LET OP! Gebruik het apparaat alleen
in overeenstemming met de instructies in de handleiding!
In geval van twijfel, neem altijd contact op met service@highlite.com!**



Showtec neemt geen aansprakelijkheid voor onveilige situaties, ongelukken en daaruit ontstane schade, die het resultaat zijn van:

- Het geen rekening houden met waarschuwingen of voorschriften zoals uiteengezet op de FX Blaster XL of in deze handleiding.
- Gebruik voor andere doeleinden of onder andere omstandigheden dan beschreven in deze documentatie.
- Aanpassingen aan de FX Blaster XL. Dit geldt ook voor het gebruik van andere vervangende onderdelen dan originele onderdelen.
- Onvoldoende onderhoud.
- Niet geautoriseerde verwijdering van veiligheidsdoppen en/of -voorzieningen.
- Onbekwaam gebruik van het apparaat.

Showtec is niet aansprakelijk voor enige schade die het gevolg is van een defect aan de FX Blaster XL.

Deze gebruikshandleiding is met de grootst mogelijke zorg opgesteld. Showtec kan niet verantwoordelijk worden gehouden voor eventuele fouten in deze publicatie en eventuele consequenties daarvan.

Onjuiste installatie kan ernstig letsel aan personen en ernstige schade aan eigendommen veroorzaken!



Retourneren



Geretourneerd handelswaar moet voldoende gefrankeerd en in de originele verpakking worden verzonden. Verzending onder rembours of via een antwoordnummer is niet mogelijk.

De verpakking moet duidelijk zijn voorzien van het retournummer (RMA-nummer). Geretourneerde producten zonder retournummer worden geweigerd. Highlite zal aldus geretourneerde goederen of eventuele aansprakelijkheid niet accepteren. Bel Highlite 0031-455667723 of stuur een e-mail naar aftersales@highlite.com en vraag een retournummer aan voordat u het apparaat verstuurt. Zorg dat u het modelnummer, serienummer en een korte beschrijving van de reden voor het retourneren bij de hand hebt. Verpak het apparaat goed, schade tijdens verzending als gevolg van ondeugdelijke verpakking komt voor rekening van de klant. Highlite behoudt zich het recht voor naar eigen goeddunken product(en) te repareren of te vervangen. Als suggestie willen we aangeven dat een stevige verpakking zoals gebruikt door UPS, of een dubbelwandige doos altijd een veilige keuze is.

Let op: Als u een retournummer ontvangt, noteer dan volgende informatie en sluit die bij in de doos:

- 01) Uw naam
- 02) Uw adres
- 03) Uw telefoonnummer
- 04) Een korte beschrijving van het probleem

Claims

De klant is verplicht om de geleverde goederen onmiddellijk na ontvangst te controleren op tekortkomingen en/of zichtbare gebreken, of deze controle uit te voeren na aankondiging dat de goederen ter beschikking staan. Schade die optreedt tijdens de verzending valt onder de verantwoordelijkheid van de pakketdienst en de schade moet daarom bij ontvangst van de handelswaar aan de koerier worden gemeld.

Het is de verantwoordelijkheid van de klant om transportschade te melden en te claimen bij de pakketdienst. Transportschade moet binnen één dag na ontvangst van de verzending bij ons worden gemeld.

Eventuele retourzendingen moeten altijd gefrankeerd worden verzonden. De retourzending moet vergezeld gaan van een brief met de reden voor retourzending. Onvoldoende gefrankeerde retourzendingen worden geweigerd, tenzij anders schriftelijk overeengekomen.

Klachten die op ons betrekking hebben, moeten binnen tien werkdagen na ontvangst van de factuur schriftelijk of per fax worden ingediend. Na deze periode worden klachten niet meer in behandeling genomen.

Klachten worden alleen in behandeling genomen als de klant tot dusver aan alle voorwaarden van de overeenkomst heeft voldaan, ongeacht de overeenkomst waaruit deze verplichting kan worden afgeleid.

Beschrijving van het apparaat

Voor grote concerten, stadions en festivals hebt u speciale effectapparatuur nodig die grote prestaties levert. De Showtec FX Blaster is het ideale hulpmiddel voor elke klus. Dankzij een geweldige gecombineerde output van 25 meter met CO₂ en confetti, een capaciteit van 15 kg confetti per minuut of zelfs 20 kg per 90 seconden, is de FX Blaster een geweldige blikvanger. Dit gebruiksvriendelijke apparaat kunt u overal gebruiken omdat er geen extra voeding nodig hebt voor de bediening. Met de 4 verschillende outputhoeken kunt u de grote output richten naar waar het allemaal gebeurt.

Functies

- Vermogen: vloeibare of gasvormige CO₂
- Verbruik: 0,5 l/sec.
- Besturing: Handleiding
- Verbruik: Confetti
- Maximale afstand: 25 m
- Capaciteit: 10 - 15 kg confetti/minuut
- Standaard in flightcase, 4 zwenkwielen met remmen
- Confetti en cryogene effecten
- 4 verschillende outputhoeken (0°, 16°, 32°, 48°)
- Set bestaat uit: 3/8 handmatig ventiel voor FX Blaster
CO₂-hogedrukslang 3/8 mannelijk-vrouwelijk (3 m)
CO₂-koppeling fles-naar-slang (CO₂-fles naar 3/8 Q-Lock-adapter)
- Afmetingen: 660 x 380 x 1350 mm (LxBxH)
- Gewicht: 56 kg

Overzicht

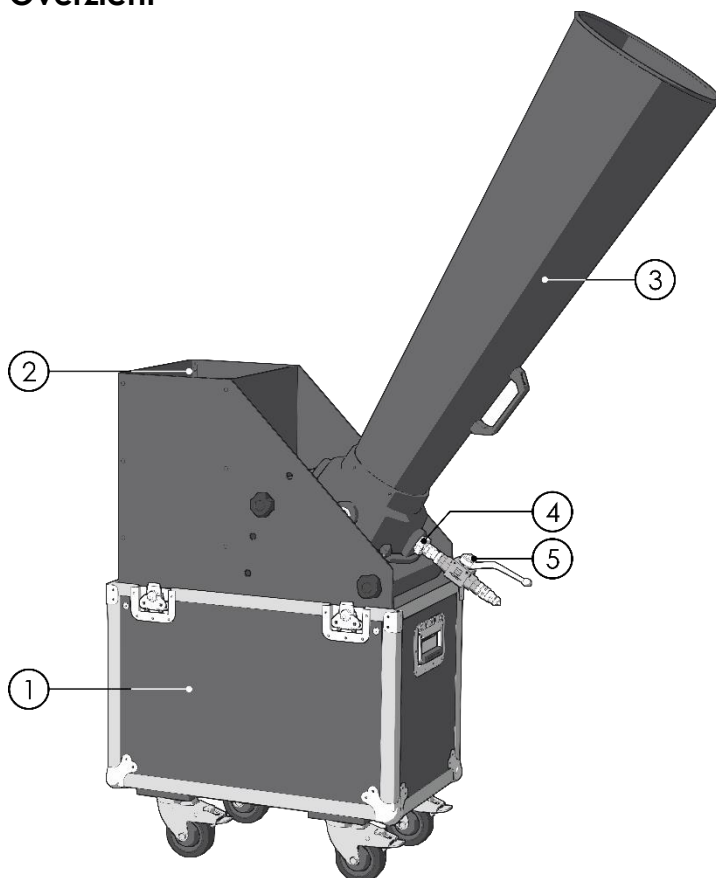

Afb. 01

- 01) Flightcase
- 02) Vultrechter
- 03) Woofer
- 04) CO₂-aanvoer
- 05) Handmatig CO₂-ventiel

Optionele accessoires

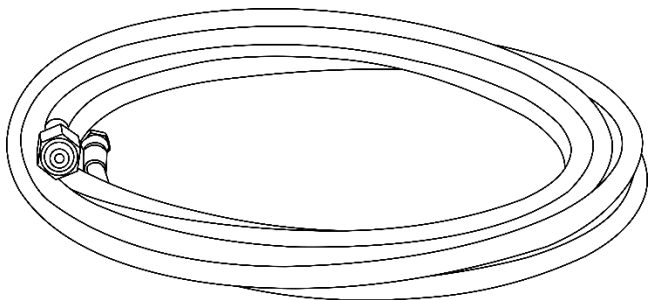

[61013](#) - CO₂ 3/8 Q-Lock Hose 2,5 m

[61014](#) - CO₂ 3/8 Q-Lock Hose 5 m

[61015](#) - CO₂ 3/8 Q-Lock Hose 10 m

[61016](#) - CO₂ 3/8 Q-Lock Hose 15 m

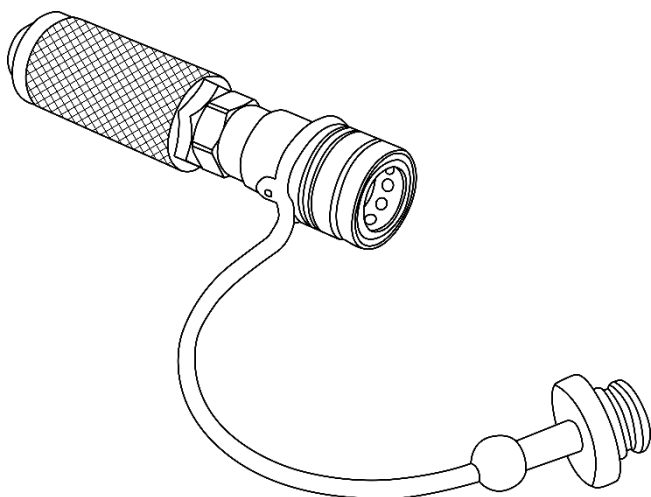

[61020](#) - CO₂ Bottle to 3/8 Q-Lock adapter

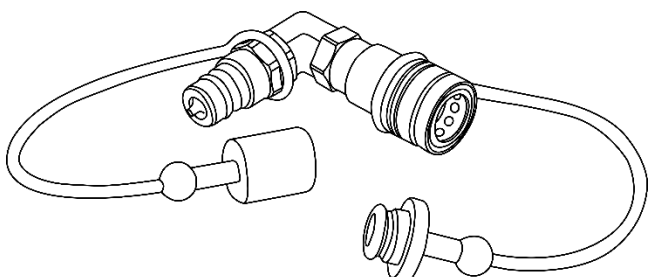

[61021](#) - CO₂ 90° 3/8 Q-Lock connector

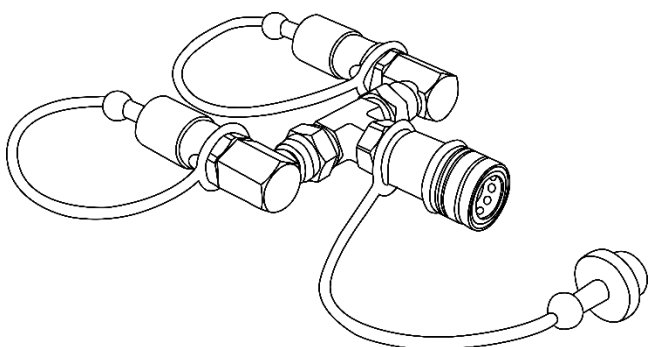

[61023](#) - CO₂ 3/8 Q-Lock 2-way combiner

De FX Blaster XL kan onder 4 verschillende hoeken tussen 42° en 90° worden gebruikt. De bereikte hoogte en afstand is afhankelijk van het soort confetti en de ingestelde hoek. Ook de maximale lading is afhankelijk van het soort confetti.

 Daarnaast zijn de bereikte hoogte en afstand afhankelijk van de windsterkte en andere weeromstandigheden. De opgegeven waarden zijn schattingen.

Zie de volgende tabel.

Soorten confetti, lading en output

Soort confetti	Maximale lading per schot	Outputafstand
Metallic confetti	20 kg	25 m
Papieren confetti	10 kg	25 m
Sneeuw- of poederconfetti	5 kg	25 m

Installatie

Verwijder alle verpakkingsmaterialen van de FX Blaster XL. Controleer of alle schuimplastic en opvulmaterialen zijn verwijderd. Sluit alle kabels aan.

Steek de stekker niet in het stopcontact tot het gehele systeem goed is opgesteld en aangesloten. Haal altijd de stekker uit het stopcontact voordat u het apparaat schoonmaakt of reparaties uitvoert. Schade als gevolg van het niet naleven van deze instructie valt niet onder de garantie.



LET OP!

Lees alle waarschuwingen en veiligheidsinstructies voor installatie!
Kennis van de veiligheidsinstructies is ONMISBAAR voor veilig gebruik!



LET OP! GEBRUIK ALLEEN GOEDGEKEURDE CO2-FLESSEN!
(vloeibare koolstofdioxide met dompelpijp)!
Raadpleeg een gasleverancier over de installatie, het gebruik en de richtlijnen voor veilig gebruik van CO2-flessen!



LET OP!
De FX Blaster XL is niet geschikt voor andere gasen dan Co2!
Het is verboden om andere gasen te gebruiken!



Elk soort gebruik anders dan beschreven in deze handleiding zal uw leverancier uitsluiten van elke vorm van aansprakelijkheid!



LET OP! BESCHERM UW HANDEN!
De buis van het kanon kan extreem koud worden!
Bedien het apparaat niet zonder beschermingshandschoenen tegen de kou!
Het apparaat kan bevriezing veroorzaken!







LET OP!

Volg alle waarschuwingen en aanwijzingen tijdens installatie/bediening!
Het niet opvolgen kan ernstig of zelfs dodelijk letsel veroorzaken !!!



Houd u altijd aan de instructies in deze handleiding en van uw CO₂-leverancier en zorg dat u aan de plaatselijke voorschriften voldoet.

Voorzorgsmaatregelen voor gebruik

-  Het gebruik van een beschadigde of onjuist geïnstalleerde machine kan de dood, ernstig letsel of materiële schade tot gevolg hebben. Inspecteer de machine altijd grondig voor gebruik.
-  Ontbrekende of verborgen veiligheidssymbolen op de machine kunnen leiden tot onoplettendheid, wat op zijn beurt kan leiden tot de dood, ernstig letsel of materiële schade. Zorg ervoor dat alle veiligheidssymbolen zichtbaar en correct zijn geplaatst. Zie de voorkant van het apparaat.
-  Een ontbrekende of loszittende woofer kan letsel veroorzaken. Zorg ervoor dat de woofer correct op zijn plaats zit en goed vastzit.
-  Zorg dat er zich geen objecten in de buurt van de uitvoer bevinden zijn die kunnen worden beschadigd of omvergeworpen door de FX Blaster XL.
-  Zorg altijd voor een veilige zone van 3 m rondom de FX Blaster XL.

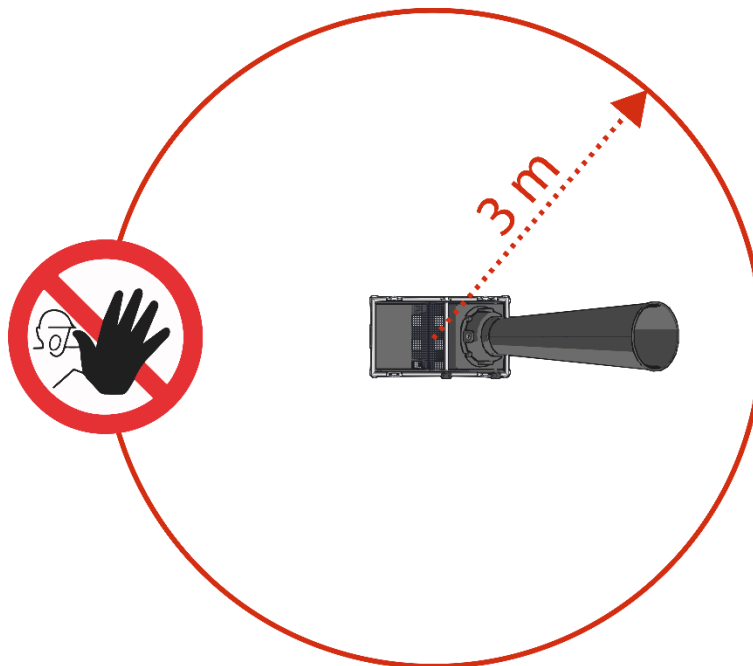

Installatie van CO₂-flessen

Voor een **correcte** en **veilige** installatie voert u de volgende stappen uit:

- 01) Plaats de CO₂-fles op een stabiel en vlak oppervlak en bevestig deze met een goedgekeurde band of flessenklem.
- 02) Plaats de fles in een positie waar de ventielopening niet in de richting van het publiek is gericht.
- 03) Plaats de CO₂-fles bij voorkeur buiten of in een goed geventileerde ruimte met een CO₂-detectiesysteem.
- 04) De maximale temperatuur in de omgeving mag de 30°C **niet overschrijden!**
- 05) Neem contact op met uw gasleverancier voor meer informatie over het gebruik van CO₂-gas.



Instellingen en gebruik

Volg de onderstaande aanwijzingen aangezien deze betrekking hebben op de besturingsstand van uw voorkeur.

Voordat u de stekker in het stopcontact steekt, moet u altijd controleren of de netspanning overeenkomt met de specificaties van het product. Gebruik een product dat bedoeld is voor 120 V niet op een netspanning van 230 V, of omgekeerd.

De Showtec FX Blaster XL is bedoeld voor het schieten van confetti met behulp van CO₂-gas. Zodra de CO₂ de cilinder verlaat door beveiligde hogedrukslangen, wordt het omgezet in gas. Deze formatie van gas wordt vergezeld door een sterk sissend geluid, daarnaast is er een stroom dichte rook zichtbaar.

De hoeveelheid rook is sterk afhankelijk van de huidige luchtvochtigheid.

Des te hoger de luchtvochtigheid, des te langer de rookstroom zal zijn.

CO₂-heeft een temperatuur van -70 °C!



Het juiste gebruik van de FX Blaster XL vereist de grootst mogelijke veiligheid en alertheid!



- 01) Plaats de case met de FX Blaster XL op de gewenste locatie.
- 02) Ontgrendel en verwijder de bovenkant.

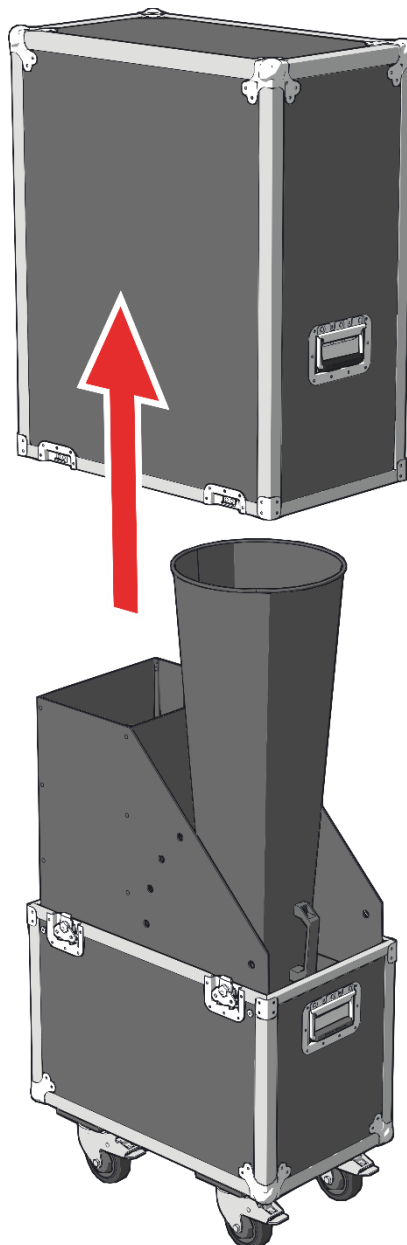

- 03) Haal alle onderdelen uit de case:
- A. Woofer
 - B. 2 woofer-veiligheidssplitpennen
 - C. 2 wooferpinnen
 - D. CO₂-koppeling fles-naar-slang
 - E. 3/8 handmatig CO₂-ventiel
 - F. CO₂-hogedrukslang 3/8 mannelijk-vrouwelijk (3 m)
 - G. Verstelbare sleutel

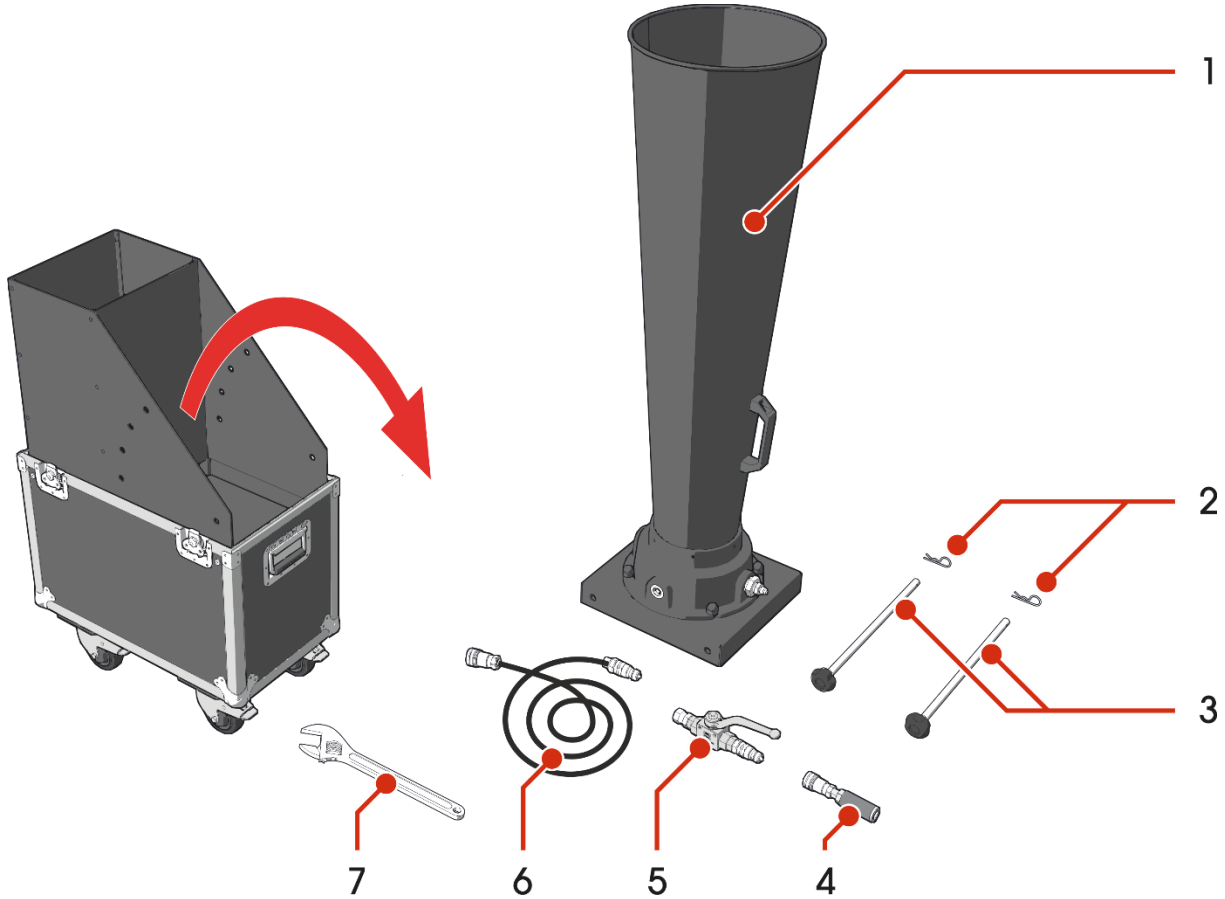

- 04) Plaats de woofer in de case en steek een pin door de voorste openingen. Zorg dat de CO₂-input zich aan de voorkant van de woofer bevindt.

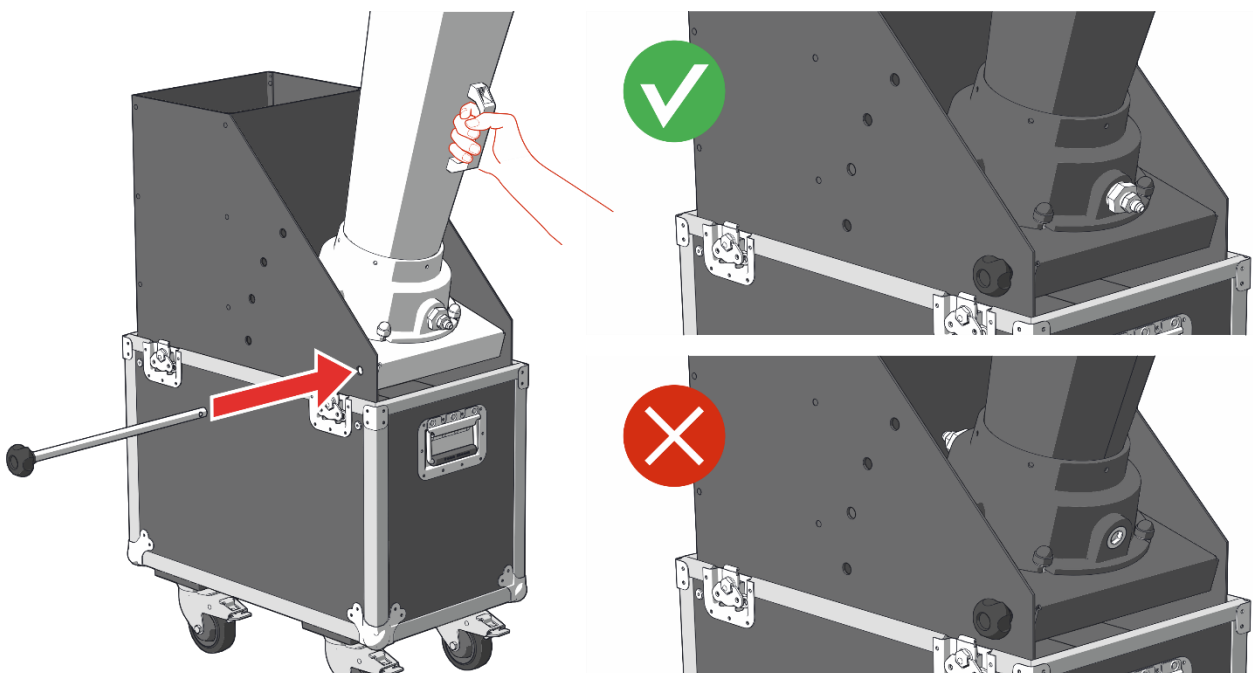

05) Zet de pin vast met een splitpen.

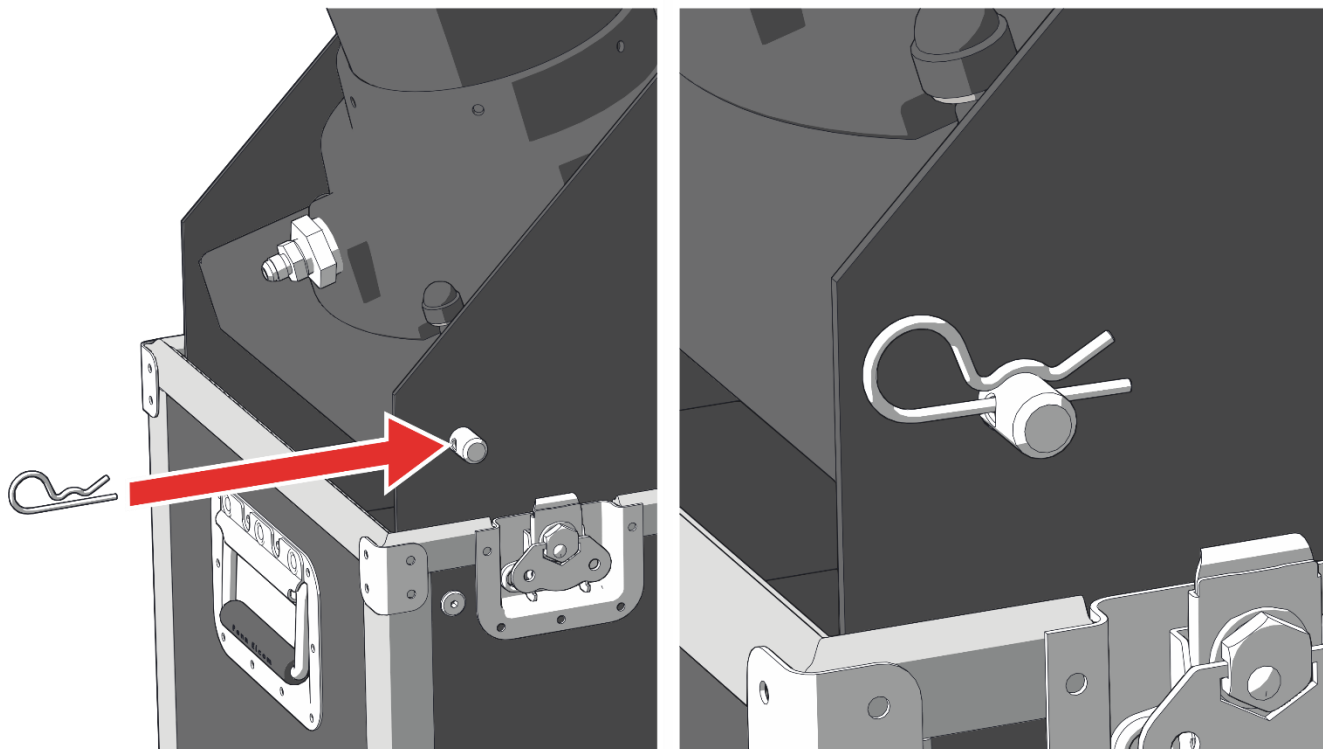

06) Stel de hoek van de woofer in door de achterste pinopening uit te lijnen met een van de vier gaten in de case.

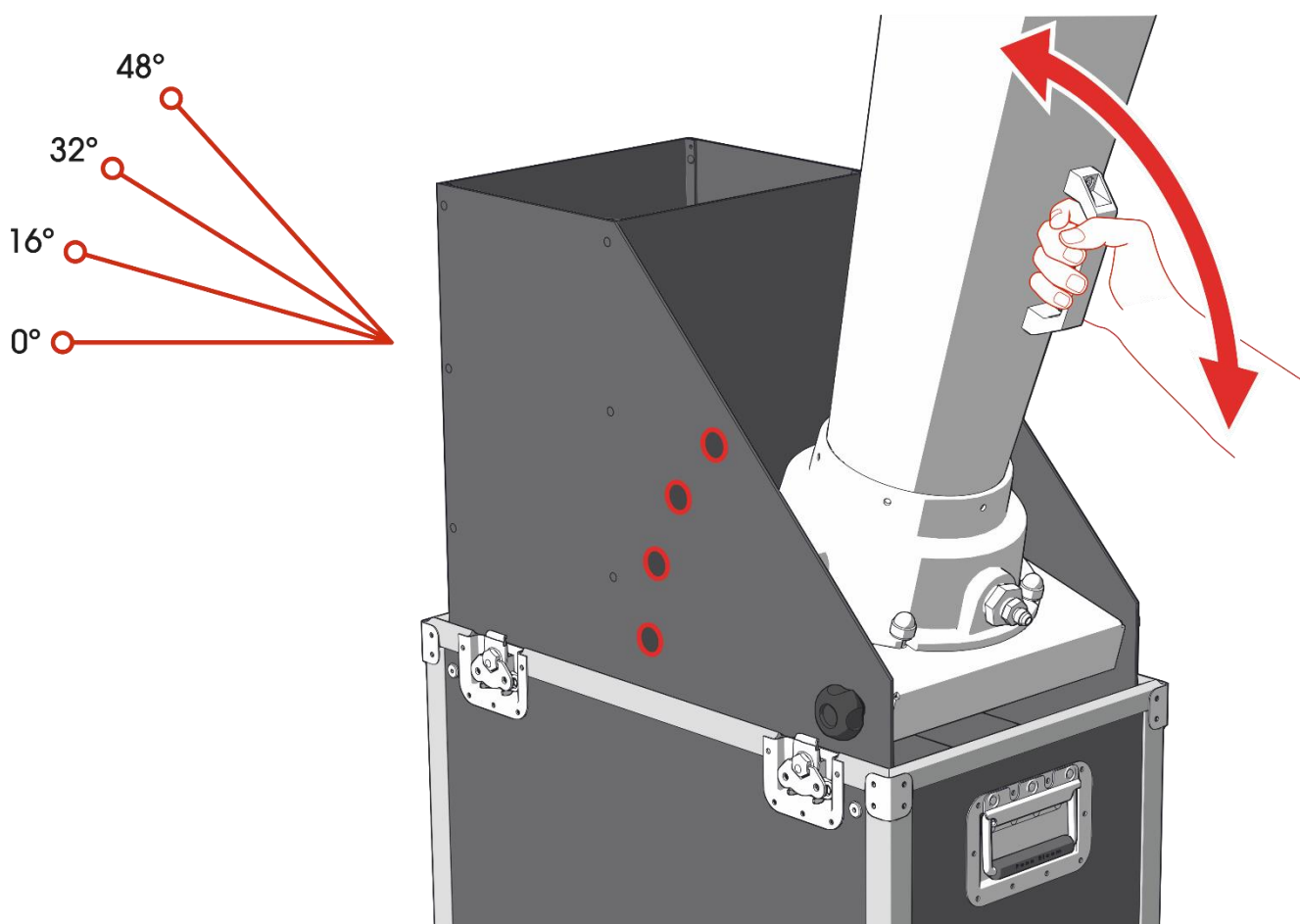

07) Steek de tweede pin door de achterste gaten om de woofer in positie te zetten.

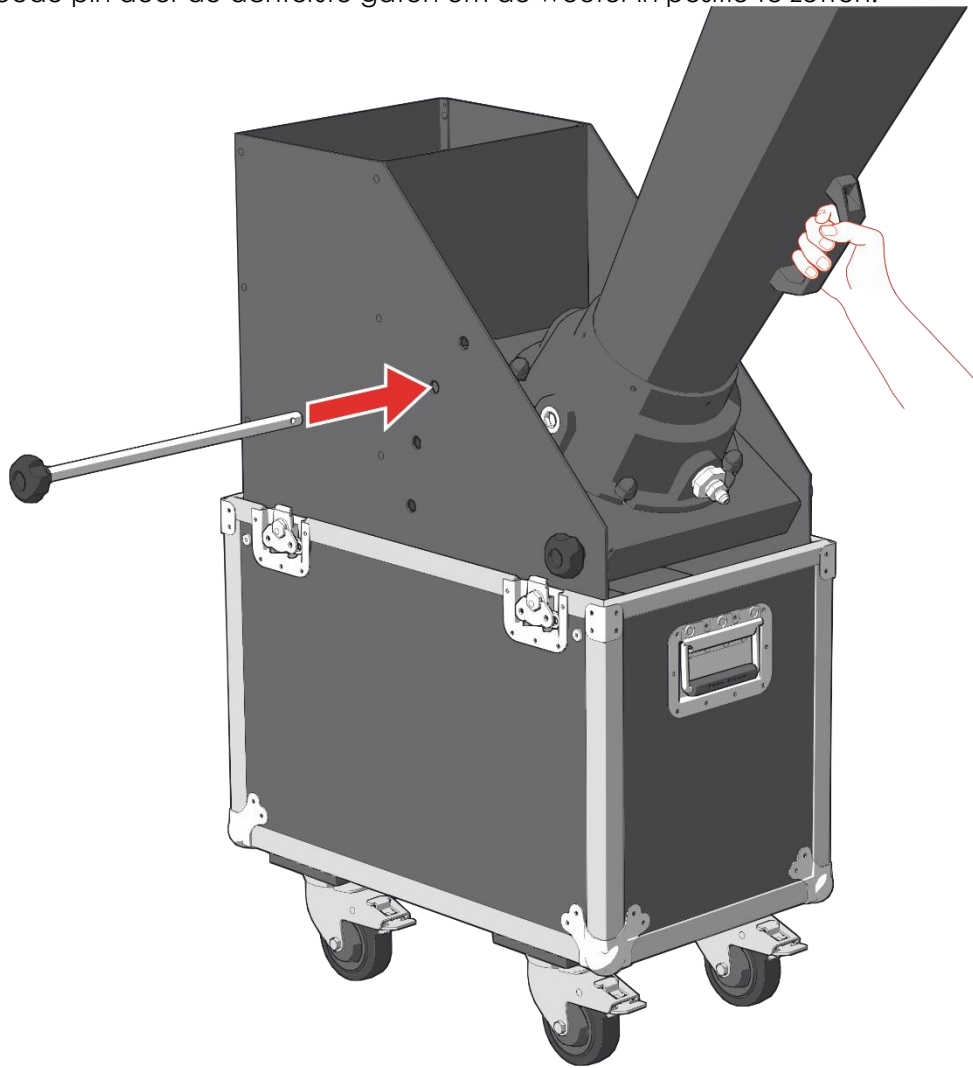

08) Zet de pin vast met een splitpen.

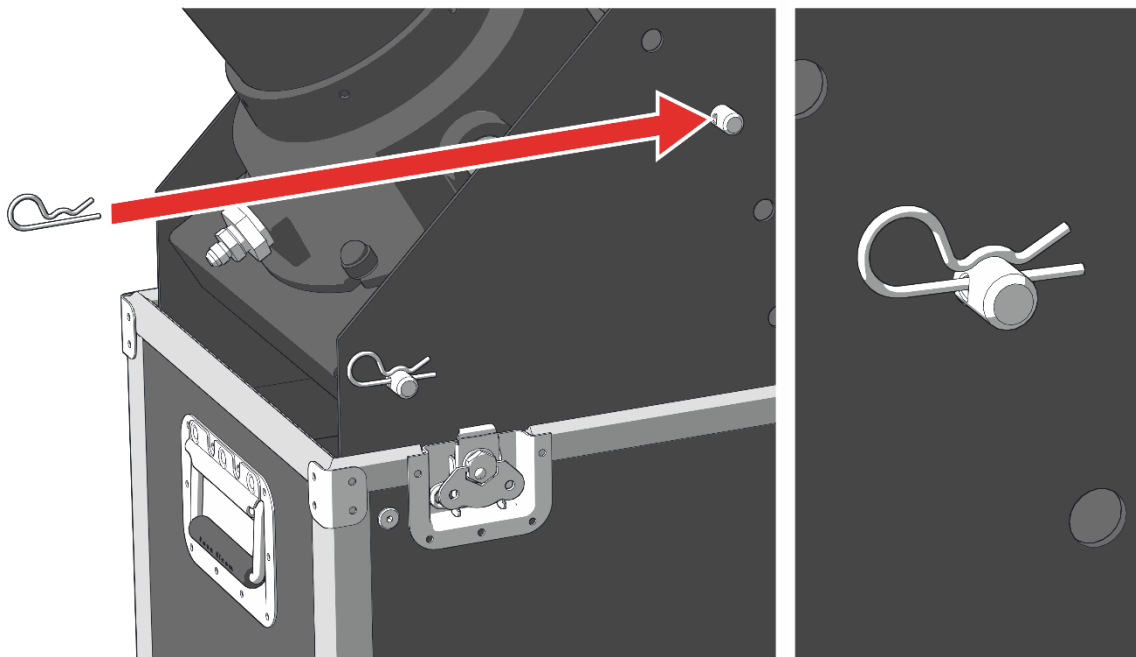

09) Plaats de machine op de juiste plaats en zet de remmen op alle vier de wielen vast.

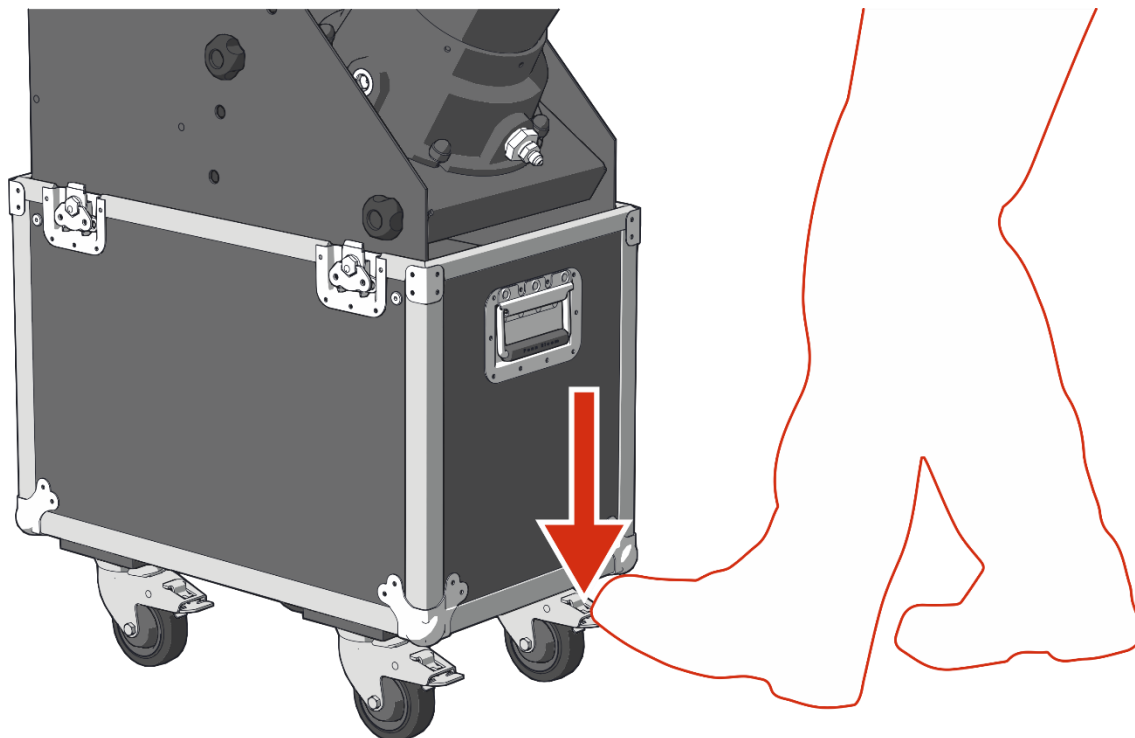

10) Zorg dat u alle noodzakelijke maatregelen hebt genomen; zie pagina 10-11.

11) Sluit het CO₂-ventiel aan op de CO₂-input van de woofer en zet de bout vast met de verstelbare sleutel.

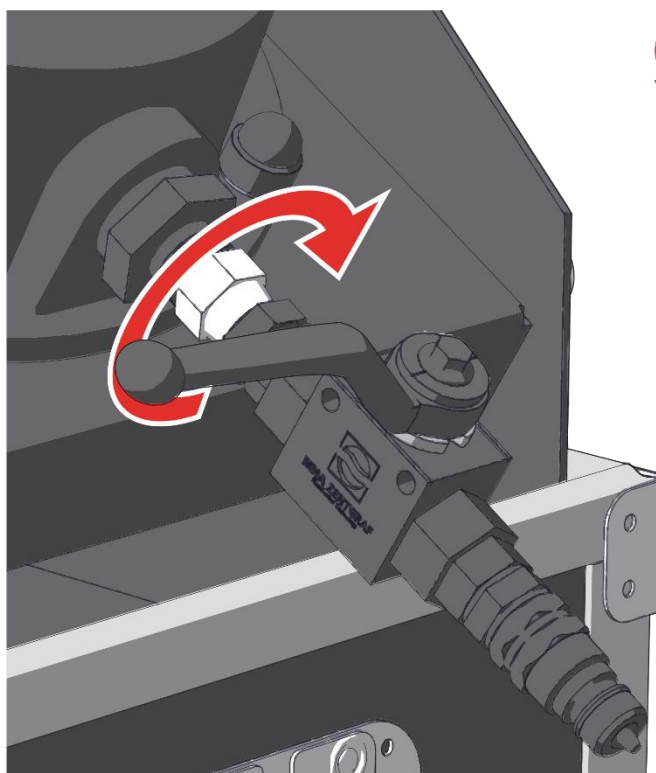
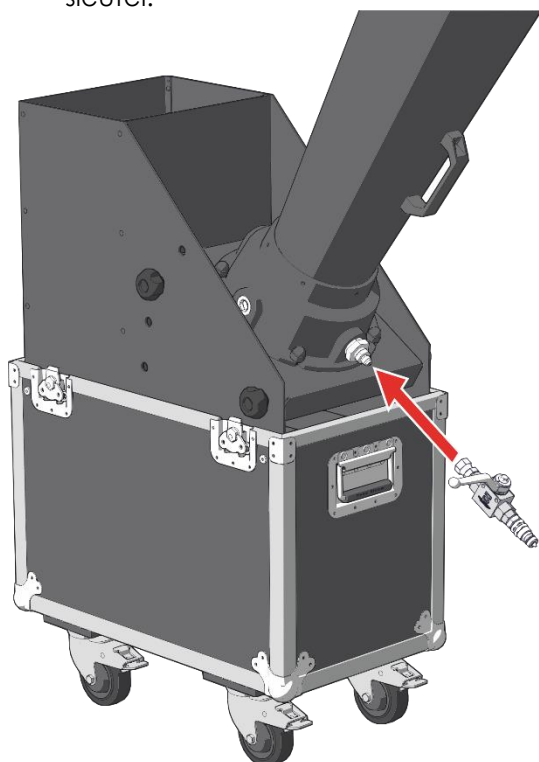

12) Sluit de CO₂-slang aan op het CO₂-ventiel.

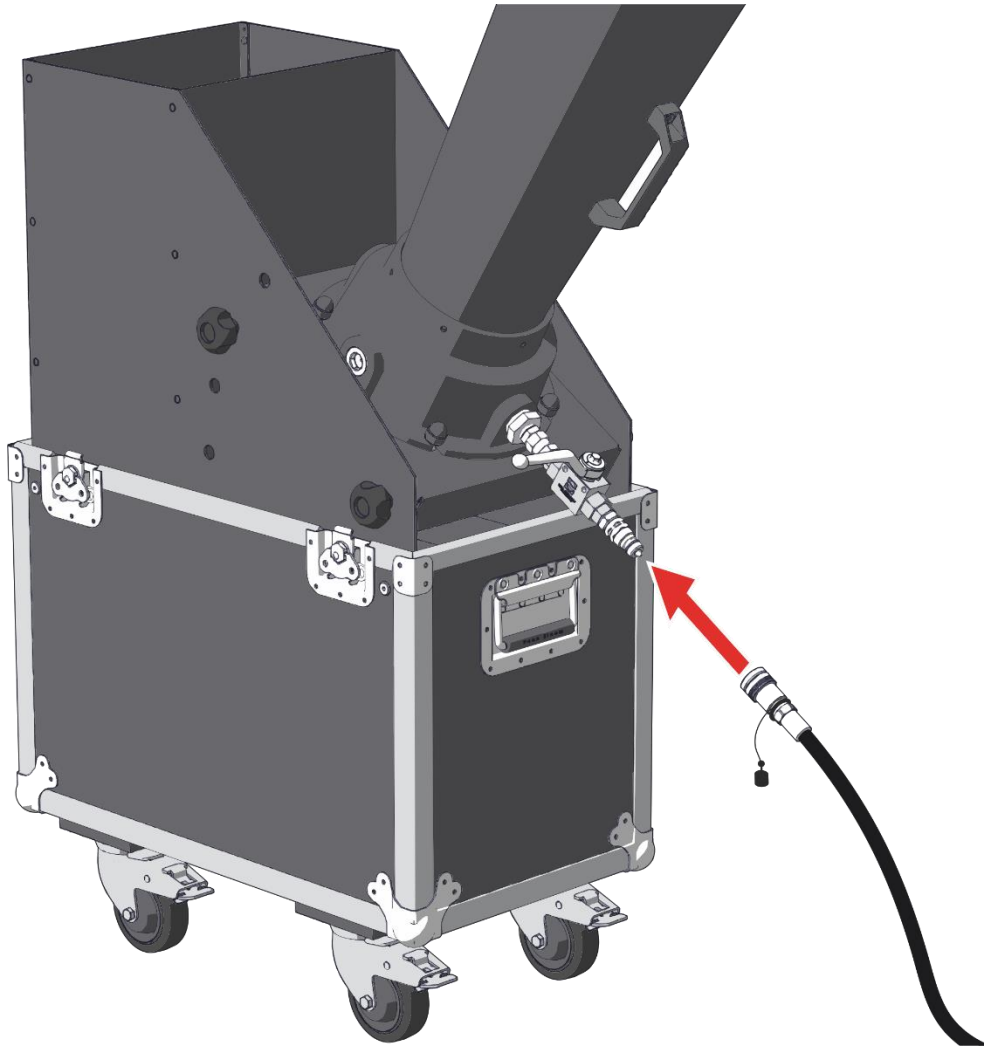

13) Zorg dat het CO₂-ventiel DICHT is.

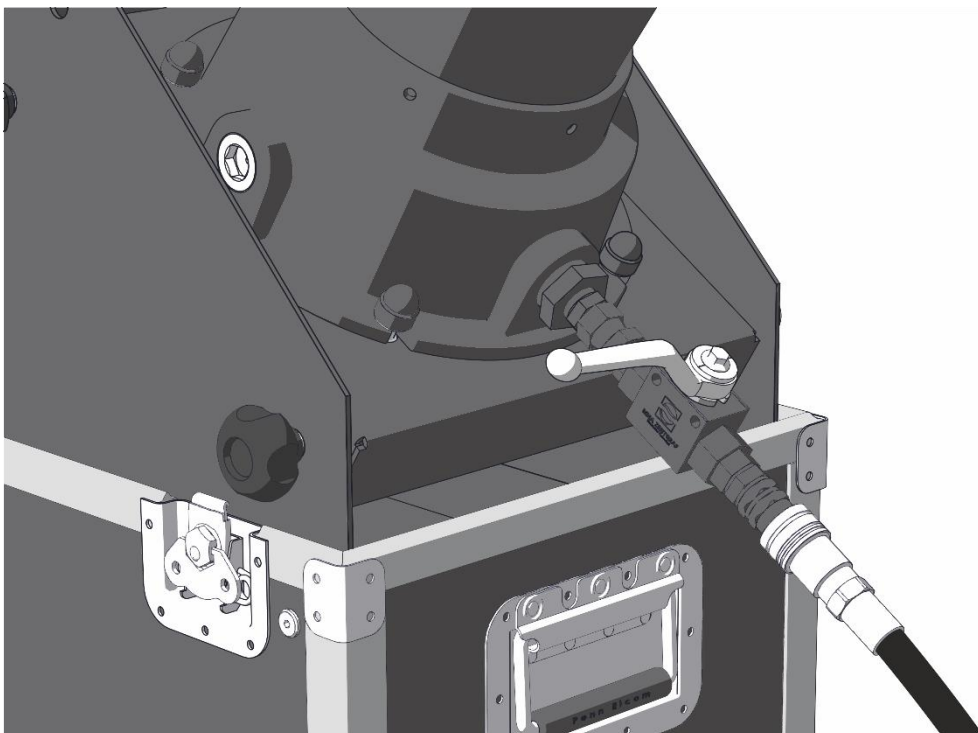

14) Sluit de CO₂-koppeling aan op een CO₂-cilinder.

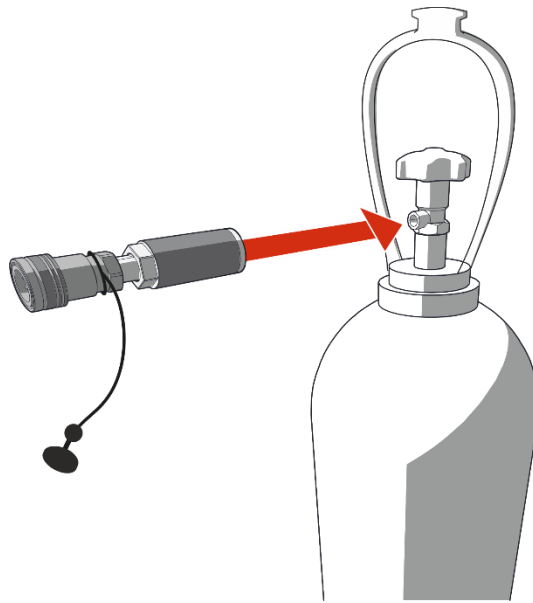

15) Sluit de CO₂-slang aan op de CO₂-koppeling op de CO₂-cilinder.
Met de handdraaien is genoeg! Gebruik de sleutel alleen als de koppeling blijft lekken.

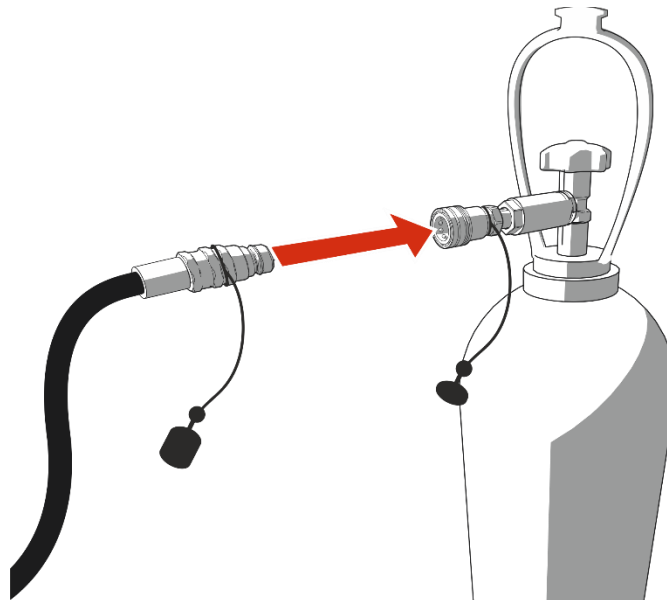

16) Open de CO₂-cilinder en controleer op lekken. **Als de gasslang niet goed is aangesloten, kan er gas ontsnappen.** Draai in dit geval de koppeling aan totdat er geen gas meer ontsnapt.

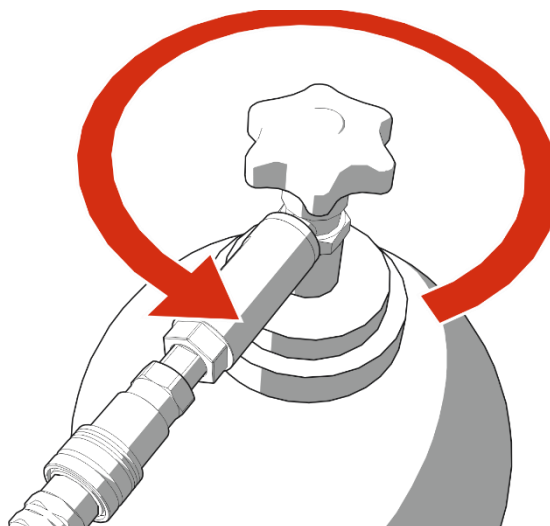

Vullen met confetti

- 01) Zorg dat er zich geen mensen of objecten in de veiligheidszone van 3 meter bevinden. Het omgevingsgeluidsniveau gemeten aan het oor is 97 dB(A). Dit geluidsniveau wordt alleen bereikt tijdens de korte momenten dat de CO₂-output actief is. Daarom is gehoorbescherming niet nodig. We raden u echter aan om altijd gehoorbescherming te dragen. Het dagelijkse gebruik van de FX Blaster XL kan op lange termijn leiden tot gehoorbeschadiging.
- 02) Wanneer het tijd is om te schieten, draait u het CO₂-ventiel OPEN.

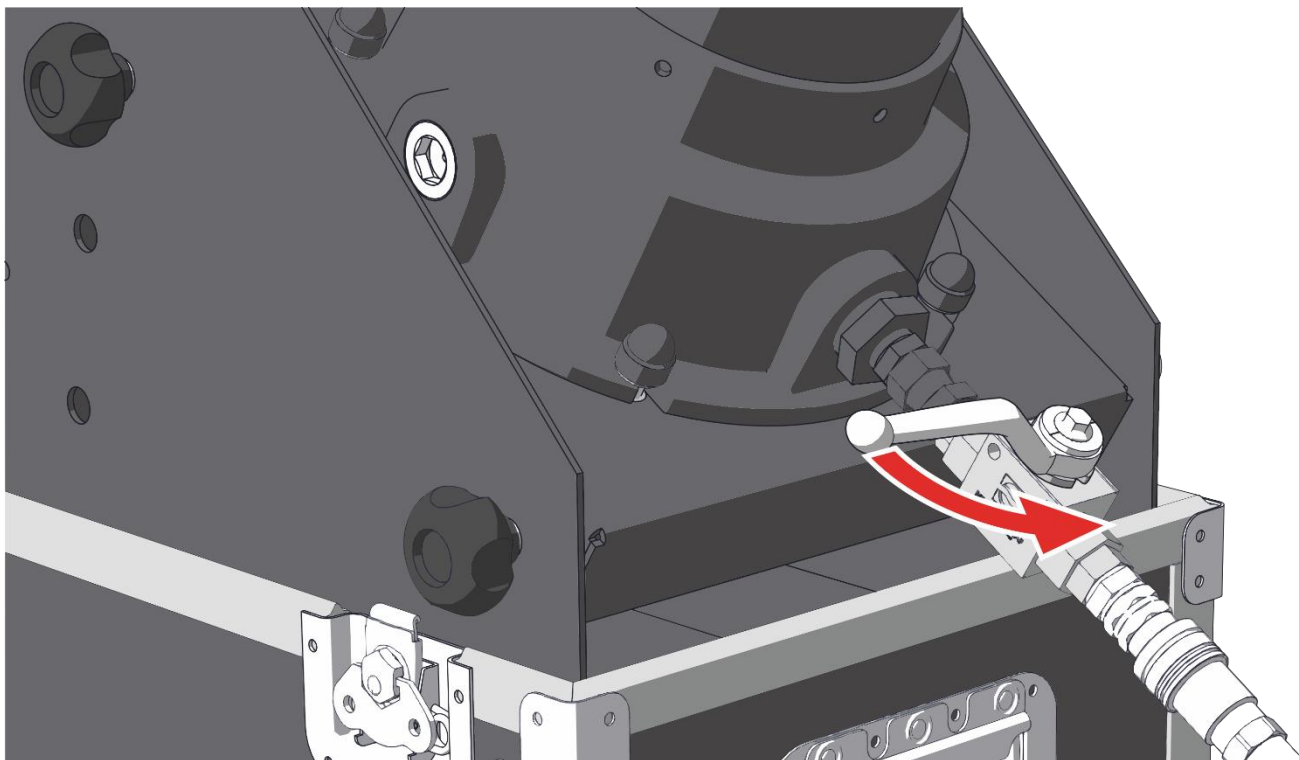

- 03) Blijf de vultrechter bijvullen met confetti.

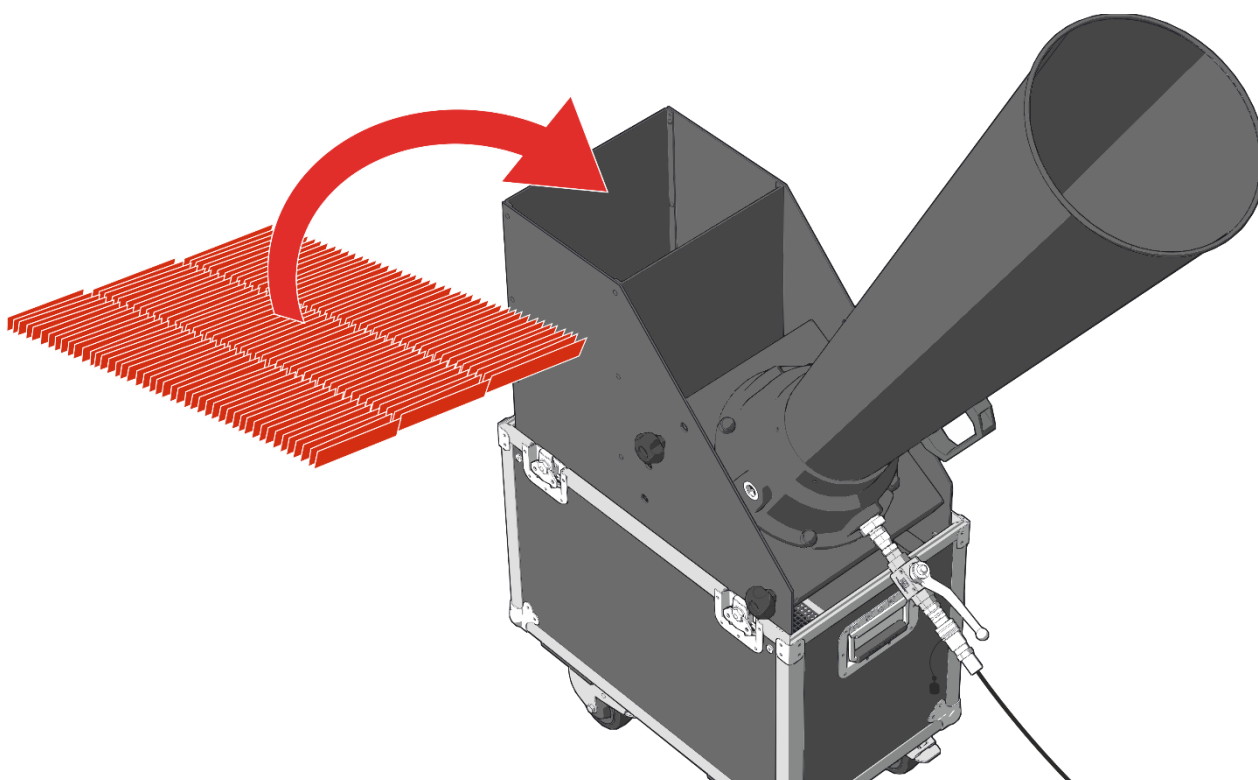

04) Geniet van de show!

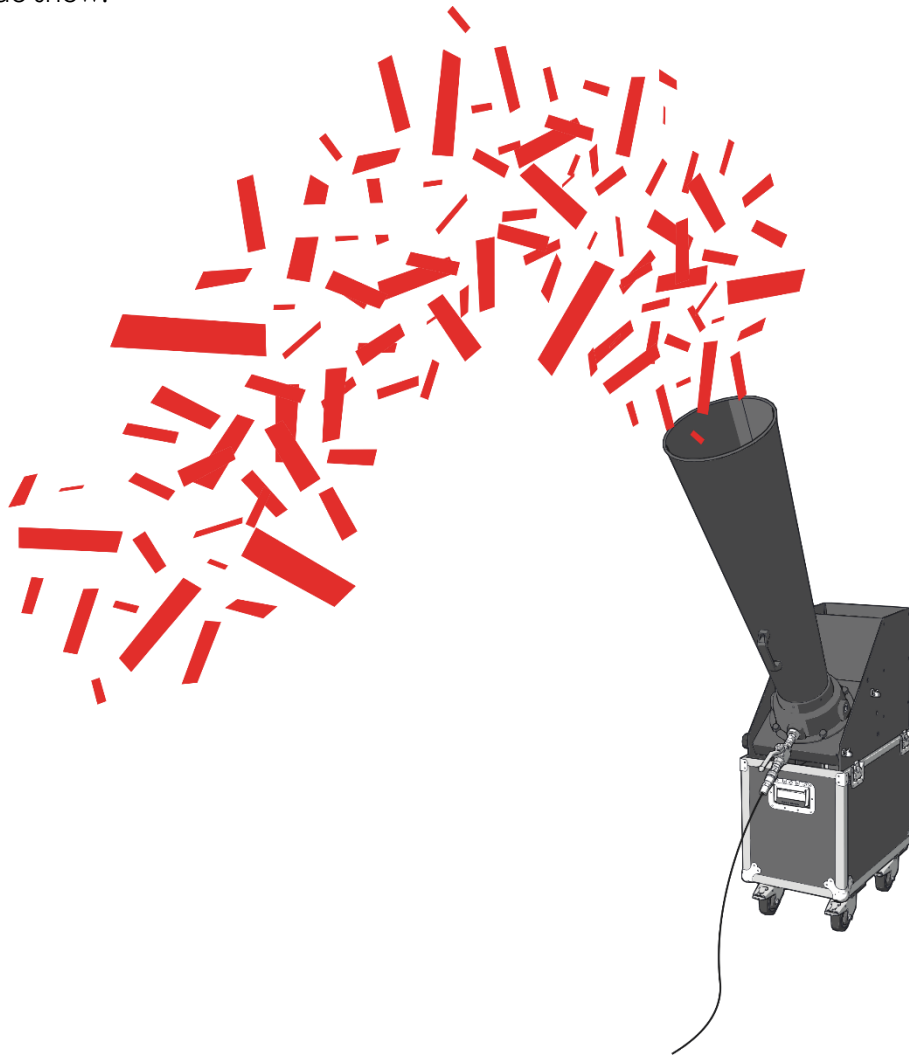

05) Wanneer u klaar bent met het schieten van confetti, draait u het CO₂-ventiel weer DICHT.

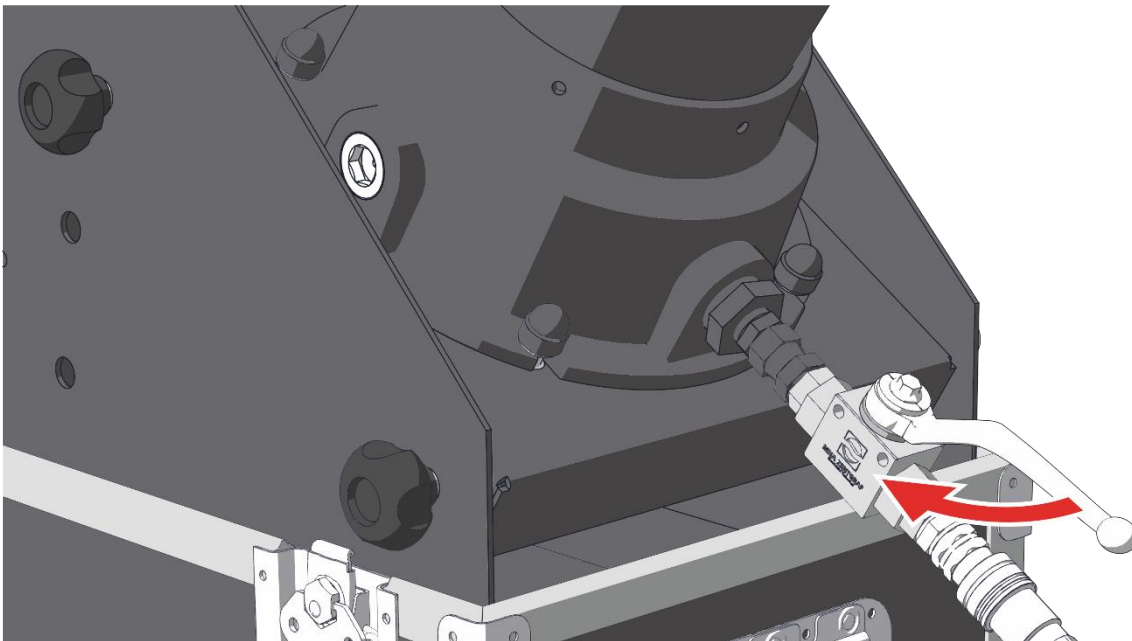

CO₂-cilinder verwisselen

01) Zorg dat het CO₂-ventiel DICTH is.

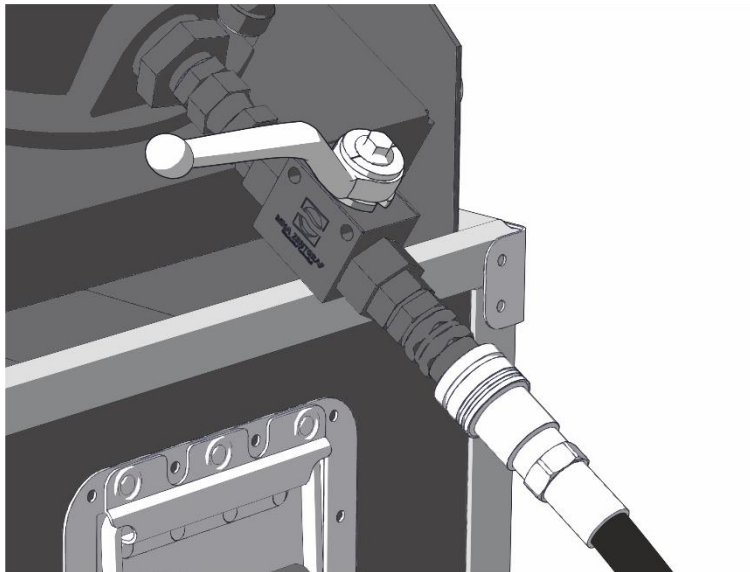

02) Sluit de aangesloten CO₂-cilinder.

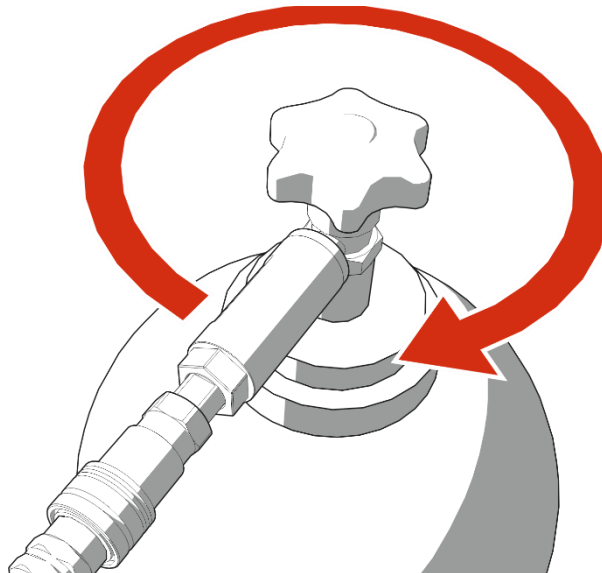

03) Draai het handmatige CO₂-ventiel OPEN om de druk van het systeem halen.

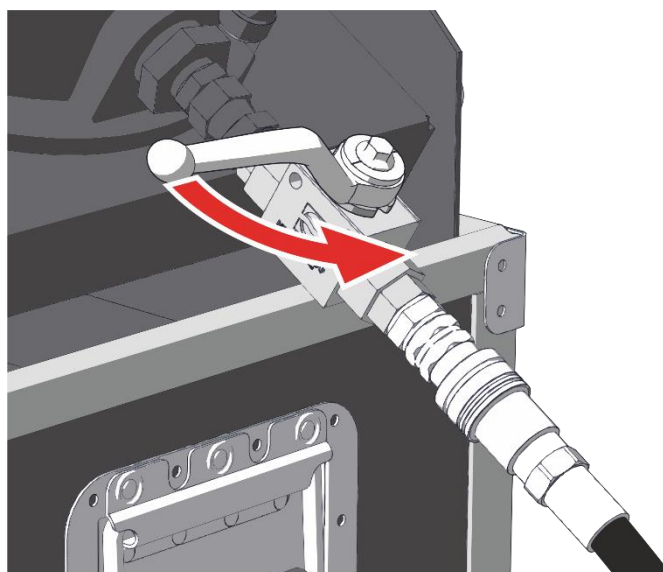

04) Ontkoppel de CO₂-slang van de CO₂-koppeling op de CO₂-cilinder.

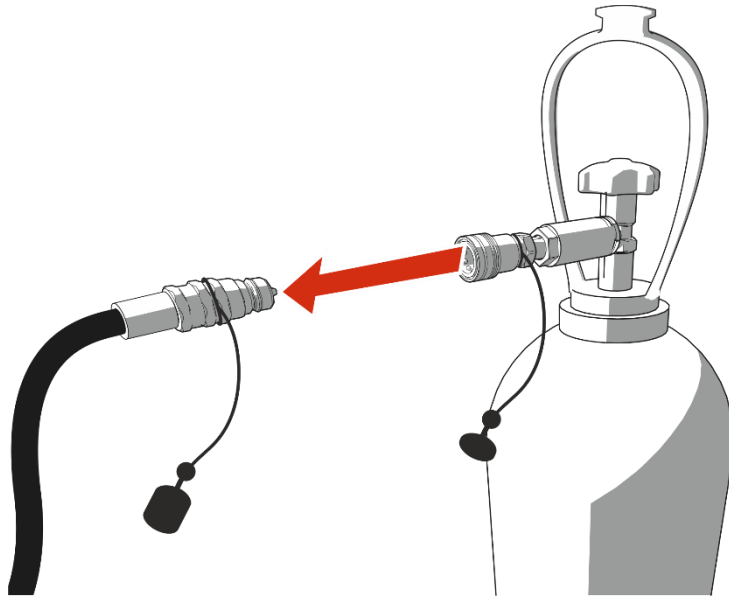

05) Verwijder de CO₂-koppeling van de CO₂-cilinder.

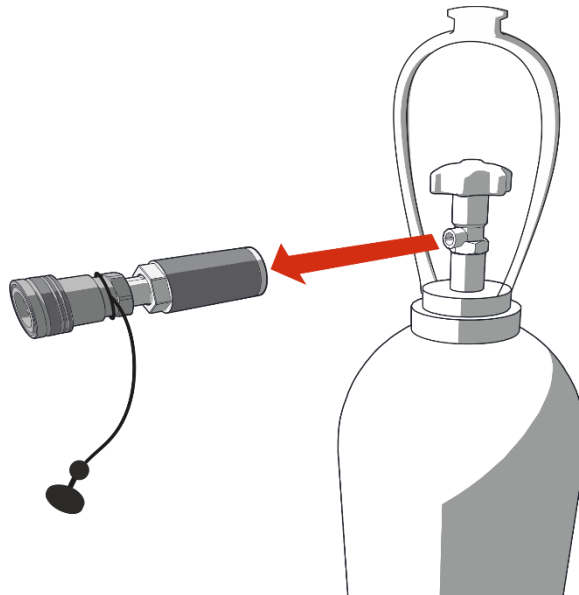

06) Sluit de CO₂-koppeling aan op een nieuwe CO₂-cilinder.

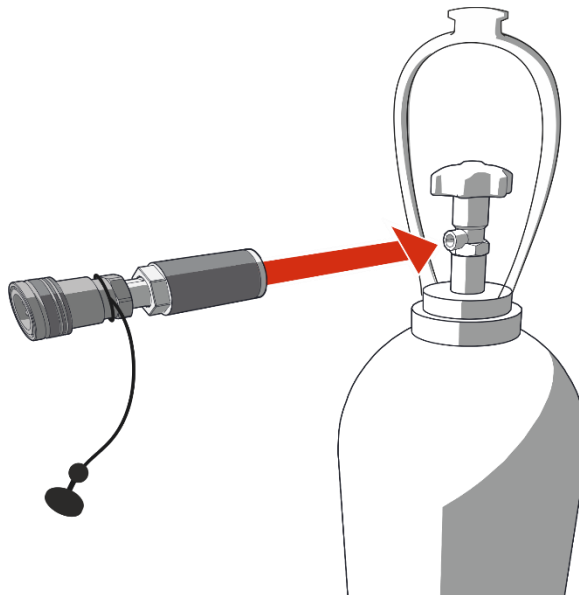

07) Sluit de CO₂-slang aan op de CO₂-koppeling op de nieuwe CO₂-cilinder.

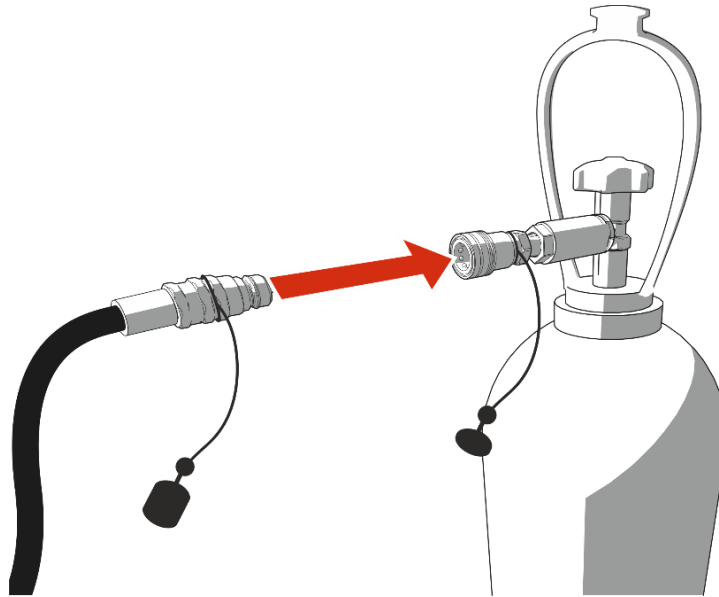

08) Draai het handmatige CO₂-ventiel weer OPEN.

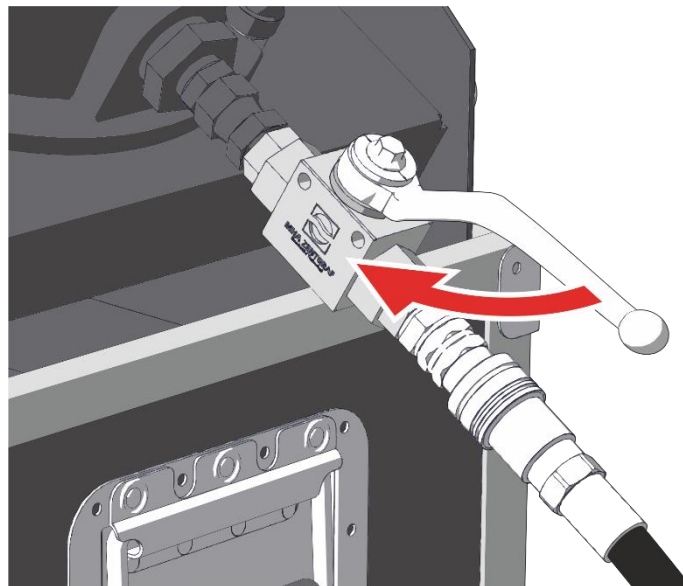

09) Open de CO₂-cilinder.

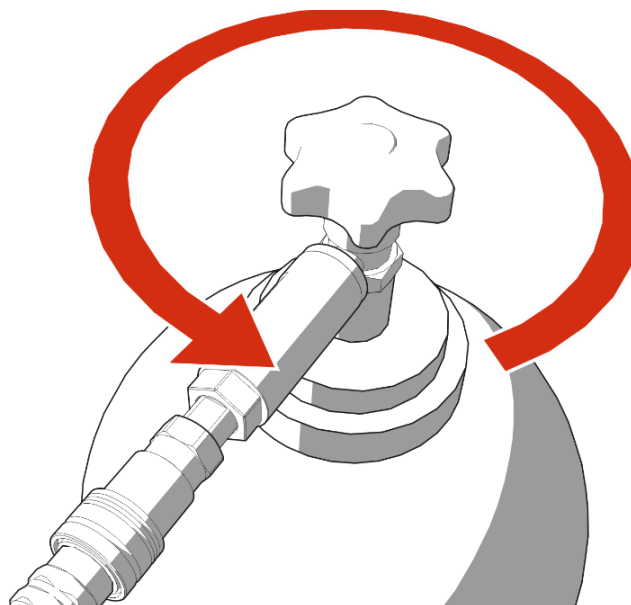

FX Blaster XL demonteren en opbergen

06) Sluit de aangesloten CO₂-cilinder.

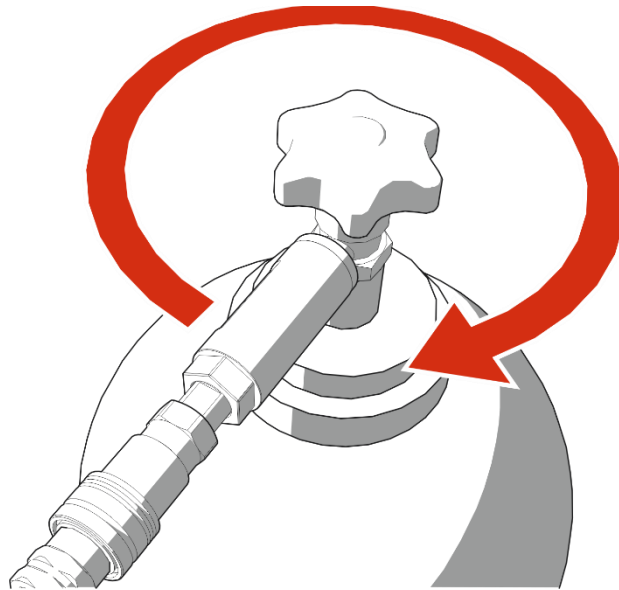

07) Draai het handmatige CO₂-ventiel OPEN om de druk van het systeem halen.

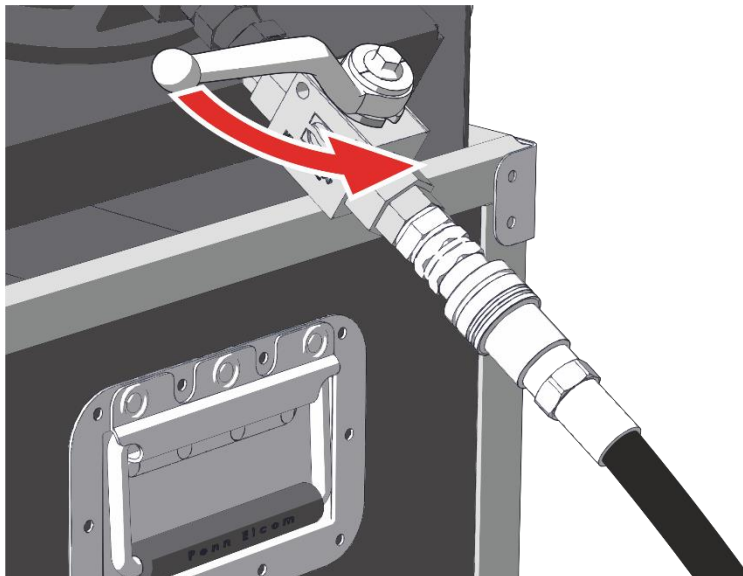

08) Verwijder de CO₂-slang.

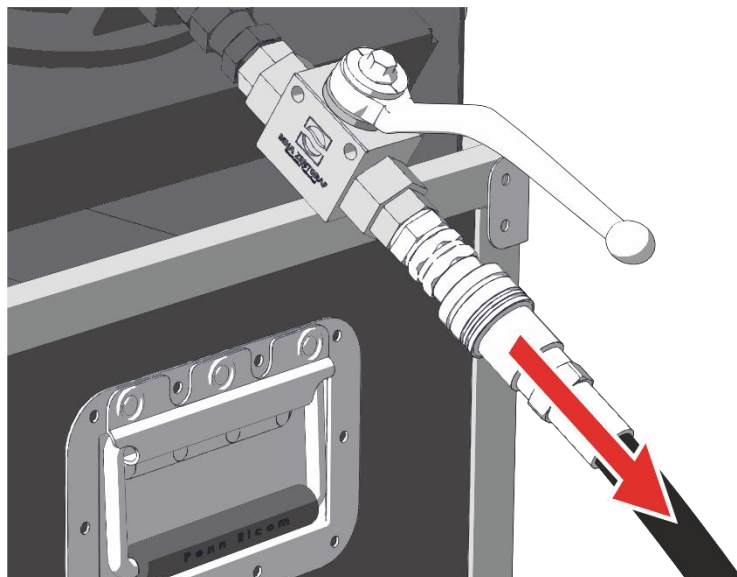

09) Ontkoppel de CO₂-slang van de CO₂-koppeling op de CO₂-cilinder.

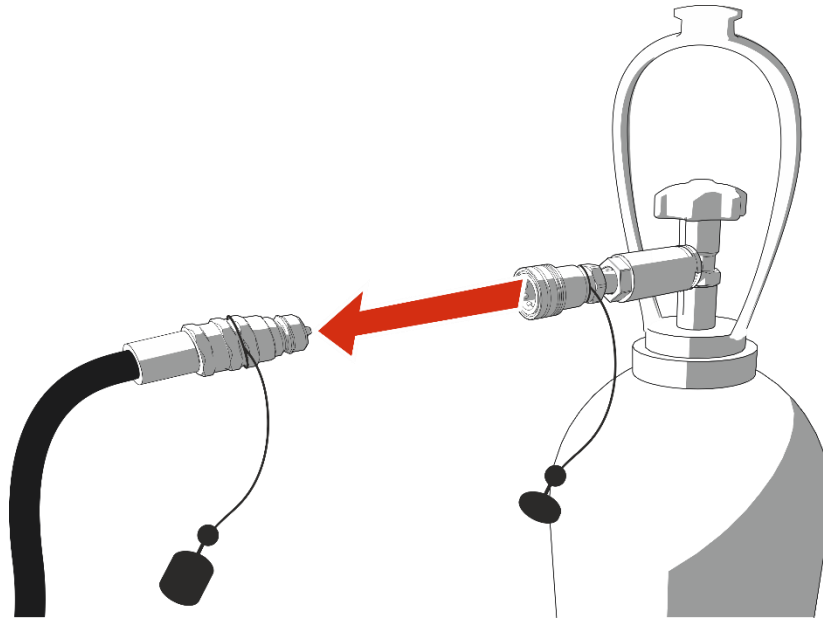

10) Verwijder de CO₂-koppeling van de CO₂-cilinder.

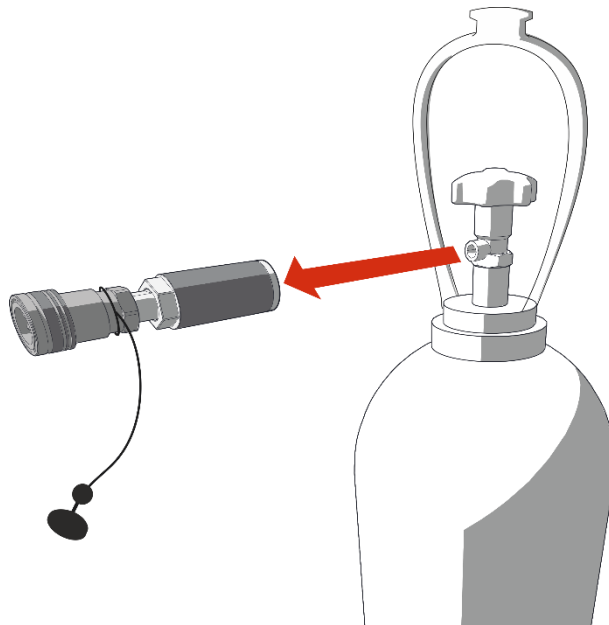

LET OP! BESCHERM UW HANDEN!
De buis van het kanon kan extreem koud worden!
Bedien het apparaat niet zonder beschermingshandschoenen tegen de kou!
Het apparaat kan bevriezing veroorzaken!



Let op: Bevestigingsmiddelen in de buurt van de pijp kunnen bevriezen als gevolg van het CO₂-gebruik. Wacht indien nodig tot deze bevestigingsmiddelen zijn ontdooid voordat u ze probeert los te maken.

11) Draai de moer los en verwijder het CO₂-ventiel.

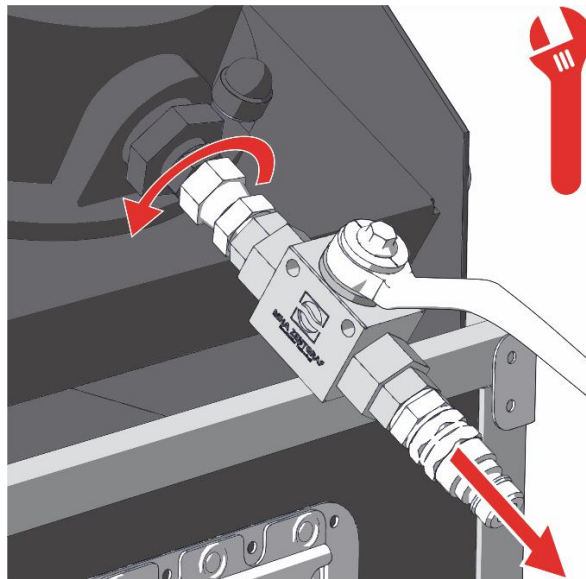

12) Verwijder de twee splitpennen en vervolgens de twee pinnen uit de woofer. Verwijder daarna de woofer.

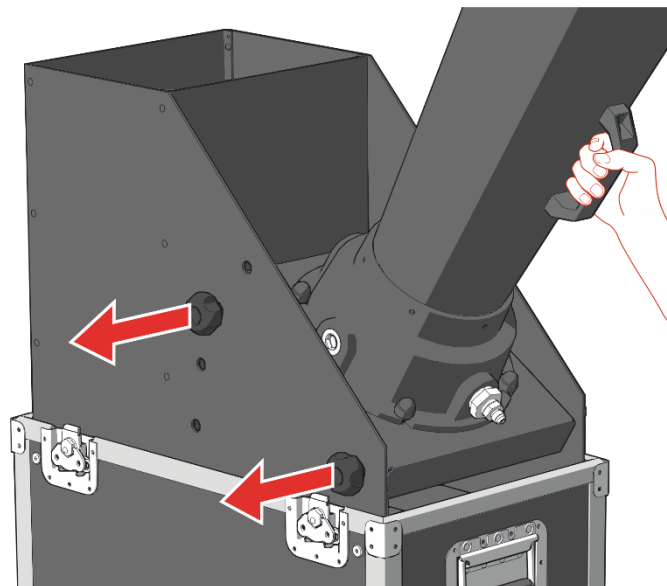

13) Haal de resterende confetti uit de woofer.

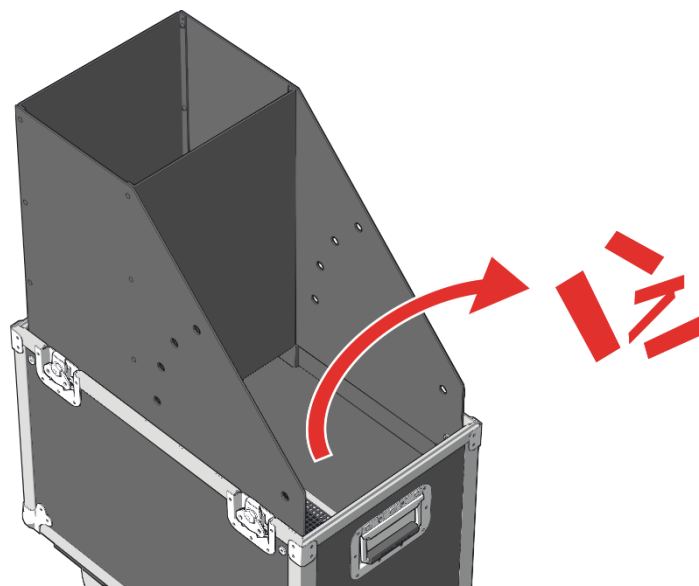

14) Doe alle onderdelen in de case.

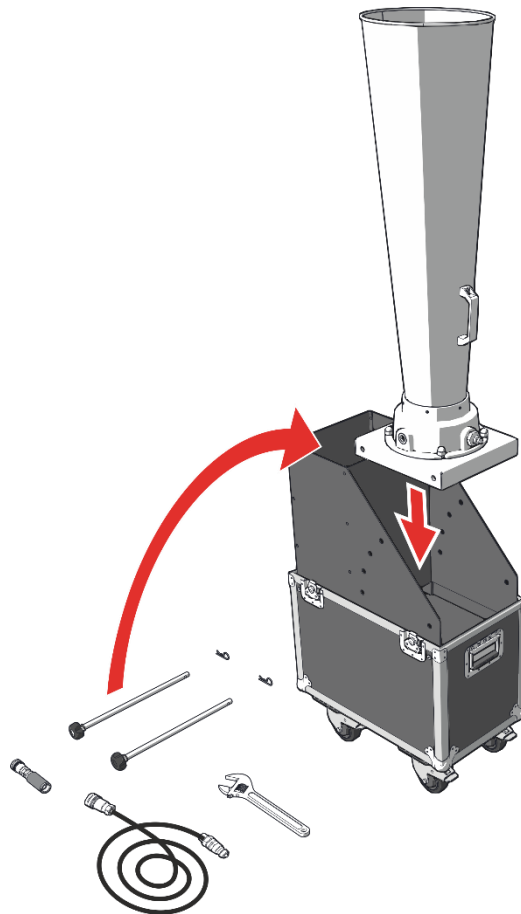

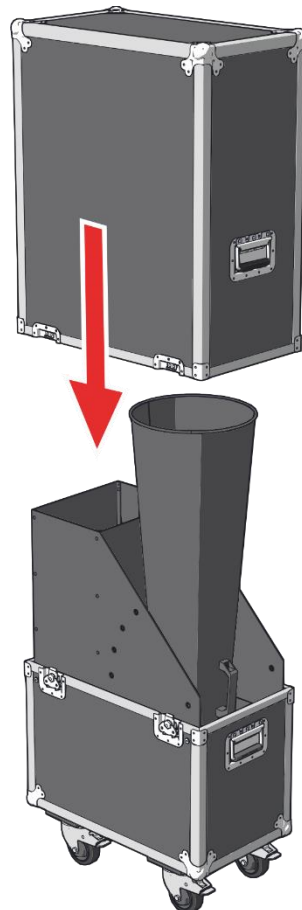

15) Sluit en vergrendel de bovenkant van de case.



Conformiteitsverklaring

EU DECLARATION OF CONFORMITY

(In accordance with EN ISO/IEC 17050-1)

Declaration number:	DOCIP 323425	
Name and address of manufacturer / EU-AR:	Highlite International B.V. Vestastraat 2, 6468EX Kerkrade Netherlands	
THIS DECLARATION OF CONFORMITY IS ISSUED UNDER THE SOLE RESPONSIBILITY OF:		
Name and address of manufacturer:	Highlite International B.V. Vestastraat 2, 6468EX Kerkrade Netherlands	
Product identification:	FX Blaster XL 61031	
THE PRODUCTS MENTIONED IN THIS DECLARATION ARE IN CONFORMITY WITH:		
EU Community Legislation	Pressure Equipment Directive 2014/68/EU (PED) category 4.3 SEP (products in this category cannot be provided with CE-marking)	
Harmonised standards	Machinery directive 2006/42/EC NEN-EN-ISO 12100: 2010 Safety of machinery – General principles for design –Risk assessment and risk reduction.	
Additional information:	Full test reports and other relevant information remain at disposal of the competent authorities at the headquarters of Highlite International BV.	
SIGNED FOR AND ON BEHALF OF:		
Place and date of issue:	Kerkrade, 19 march 2019	
Signature:		
Name, function:	H. De la Haije, CEO	
Company name:	Highlite International B.V.	

Onderhoud

De Showtec FX Blaster XL is vrijwel onderhoudsvrij. U moet het apparaat echter wel schoon houden. De prestaties van het apparaat kunnen anders sterk verminderen. Trek de stekker uit het stopcontact en veeg de behuizing vervolgens af met een vochtige doek. Gebruik geen alcohol of oplosmiddelen. Het apparaat mag niet worden ondergedompeld.

Houd de aansluitingen schoon. Haal de stekker uit het stopcontact en veeg de aansluitingen schoon met een vochtige doek. Zorg ervoor dat de aansluitingen goed droog zijn voordat u het apparaat van elektriciteit voorziet.

De gebruiker moet ervoor zorgen dat veiligheidsgerelateerde en machinetechnische installaties regelmatig worden geïnspecteerd door een expert door middel van een acceptatietest. De gebruiker moet ervoor zorgen dat veiligheidsgerelateerde en machinetechnische installaties jaarlijks worden geïnspecteerd door een gekwalificeerd persoon.

Tijdens de inspectie moeten de volgende punten aandacht krijgen:

- 01) Alle schroeven die gebruikt worden voor de installatie van (delen van) het apparaat moeten stevig worden aangedraaid en mogen geen corrosie vertonen.
- 02) De behuizing, bevestigingspunten en installatiepunten mogen niet zijn vervormd.
- 03) De elektrische voedingskabels mogen geen beschadigingen of materiaalmoetheid vertonen.

Problemen oplossen

De FX Blaster XL lekt

- 01) Controleer of de koppeling van de gas slang correct is aangesloten op de koppeling van de FX Blaster XL.
- 02) Druk stevig op de slag indien het niet volledig is vastgezet. Dit is alleen mogelijk wanneer er zich geen druk op de slang bevindt.
- 03) Indien dit probleem aanhoudt, neemt u contact op met de technische dienst van Showtec.

Er is slechts een kleine rookpluim zichtbaar wanneer het CO₂-gas de FX Blaster XL verlaat

- 01) De zichtbaarheid verschilt afhankelijk van de luchtvochtigheid.
- 02) De uitvoer is zichtbaarder bij een hogere luchtvochtigheid.

Er is geen witte rookpluim zichtbaar wanneer het CO₂-gas de FX Blaster XL verlaat

- 01) Controleer of u de juiste koolstofdioxidecilinders hebt.
- 02) Sluit de flessen met vloeibaar koolstofdioxide en een dompelbuis aan op de FX Blaster XL.
- 03) Soms is de dompelbuis kapot. In dat geval moet u de fles met koolstofdioxide voor een andere vervangen en uw gasleverancier informeren over de cilinder met een gebrekkige dompelbuis.

Deze probleemoplossingen lossen het probleem niet op

Neem altijd contact op met uw lokale Showtec leverancier in geval van onduidelijkheden, vragen over de prestaties van de FX Blaster XL en of andere vragen over de FX Blaster XL.

Productspecificaties

Model:	Showtec FX Blaster XL
Afmetingen:	660 x 380 x 1350 mm (LxBxH)
Gewicht:	56 kg
CO₂	
Input:	Vloeibare CO ₂
Output:	CO ₂ -gas en confetti
Specificaties	
Vermogen:	vloeibare of gasvormige CO ₂
Verbruik:	0,5 l/sec.
Behuizing:	Zwart metaal
Verbruik:	Confetti
Max. outputafstand:	25 meter
Capaciteit:	10 - 15 kg confetti/minuut
Standaard in flightcase,	4 zwenkwielen met remmen
Confetti en cryogene effecten	
4 verschillende outputhoeken	(0°, 16°, 32°, 48°)
Max. temperatuur omgeving t _a :	30°C
Max. luchtvochtigheid:	75%
Minimumafstand:	
Minimale afstand tot andere oppervlakken:	3 m

Ontwerp en productspecificaties kunnen zonder voorafgaande berichtgeving gewijzigd worden.



Website: www.Showtec.info

E-mail: service@highlite.com

Afmetingen

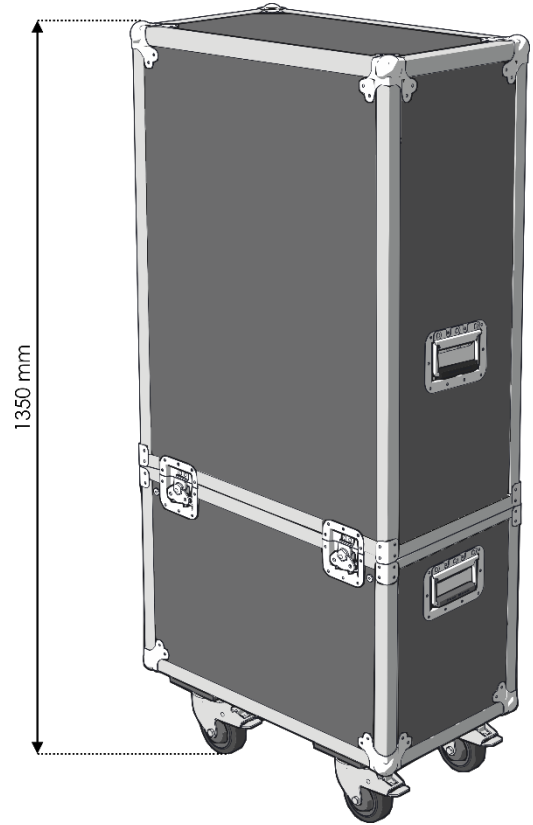
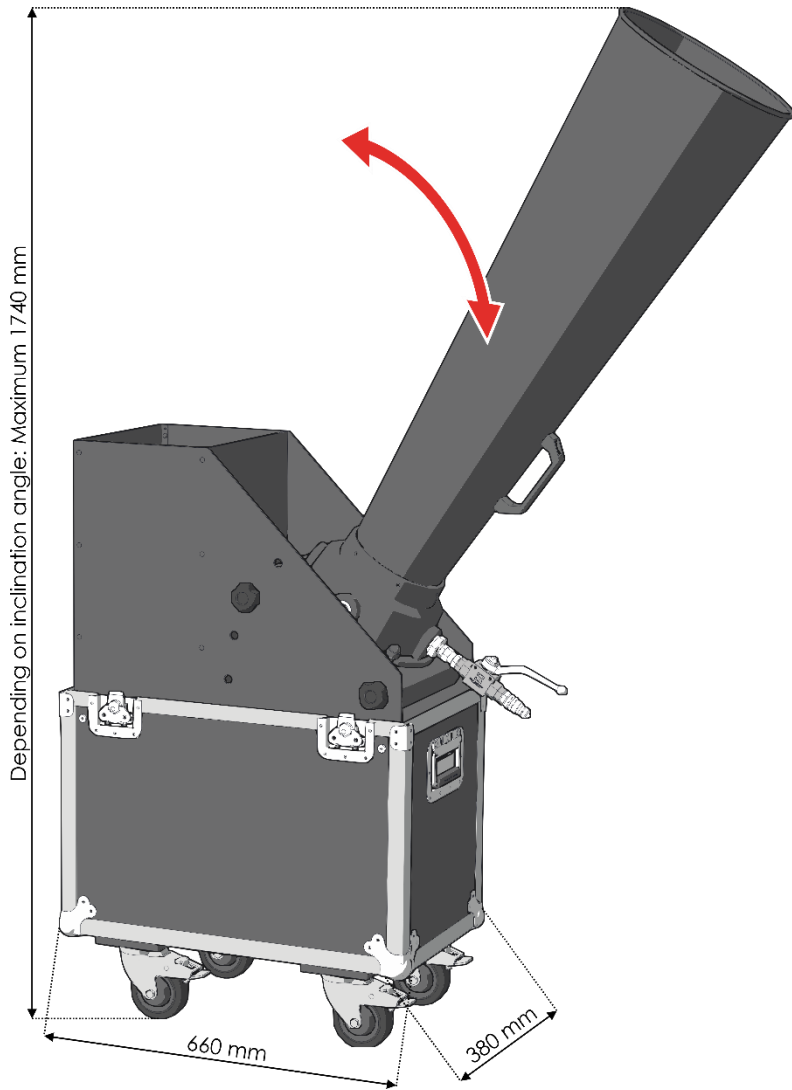



©2019 Showtec