

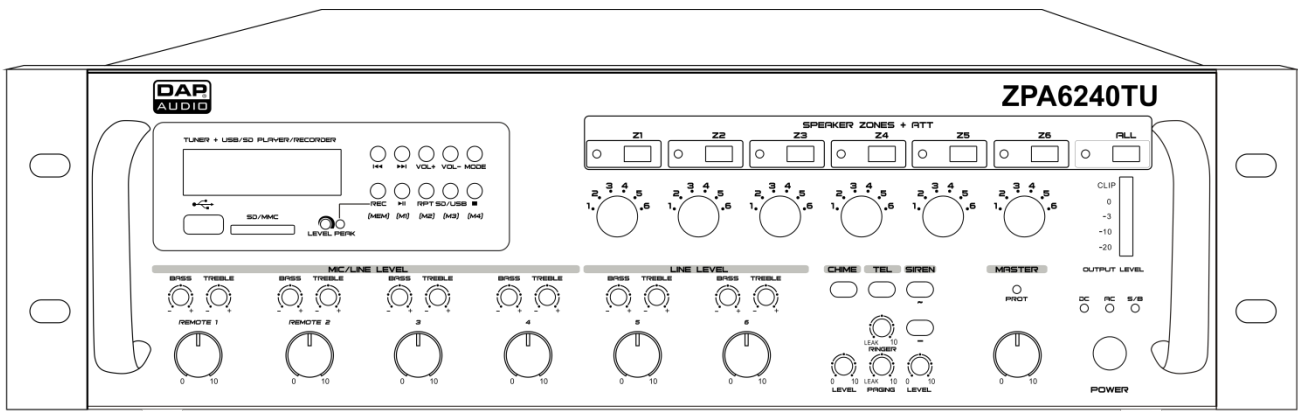

HANDLEIDING



NEDERLANDS

ZPA-6240TU

V2

Bestelcode: D6180

Inhoudsopgave

Waarschuwing	2
Veiligheidsinstructies.....	2
Bepalingen voor het gebruik.....	4
Aansluiting op de netspanning.....	4
Retourneren	5
Claims.....	5
Beschrijving van het apparaat	6
Voorkant	7
Achterzijde	10
Audiospeler	13
Installatie	15
Instellingen en gebruik	15
Invoer aansluiten.....	16
De tuner bedienen	16
Zoeken naar radiozenders	16
Afstemmen.....	16
Een zender opslaan in het geheugen	16
De USB-/SD-speler bedienen	17
Tracks selecteren	17
Afspelen starten/pauzeren	17
Afspelen stoppen.....	17
Herhaalfunctie.....	17
Opnemen	18
Priority Settings (Prioriteitsinstellingen)	18
Chime updaten.....	19
Berichten updaten	19
Aansluitingen maken	19
Uitgangen met lage impedantie	19
Uitgangen met hoge impedantie	19
Aansluitkabels	21
Onderhoud	21
Problemen oplossen	23
Productspecificaties	23
Afmetingen	25
Opmerking	26

Waarschuwing



Lees voor uw eigen veiligheid deze handleiding zorgvuldig door voordat u het apparaat voor de eerste keer opstart!



Instructies bij het uitpakken

Pak bij ontvangst van dit product de doos onmiddellijk voorzichtig uit en controleer de inhoud. Controleer of alle onderdelen aanwezig zijn en dat er niets is beschadigd. Als u transportschade aan de onderdelen constateert of als de verpakking onjuist is behandeld, moet u de dealer hier onmiddellijk van op de hoogte brengen en het verpakkingsmateriaal bewaren voor inspectie. Bewaar de doos en alle verpakkingsmaterialen. Als een apparaat naar de fabriek geretourneerd moet worden, is het belangrijk dat deze in de originele doos en verpakkingsmateriaal geretourneerd wordt.

Uw levering omvat:

- DAP Audio ZPA-6240TU
- FM-antenne
- IEC-voedingskabel (1,5 m)
- Gebruikershandleiding



LET OP!

**Houd dit apparaat uit de buurt van regen en vocht!
Trek de stekker uit het stopcontact voordat u de behuizing opent!**



Veiligheidsinstructies

Iedereen die betrokken is bij de installatie, het gebruik en het onderhoud van dit systeem moet:

- gekwalificeerd zijn
- de instructies in deze handleiding volgen



**LET OP! Wees voorzichtig bij wat u doet.
De hoge spanning op de kabels kan leiden tot
gevaarlijke elektrische schokken bij aanraking!**



Voordat u het apparaat voor de eerste keer aanzet, moet u controleren of het bij het transport niet is beschadigd. Raadpleeg bij eventuele schade uw dealer en gebruik het systeem niet.

Om het apparaat in perfecte conditie te houden en het veilig te kunnen gebruiken, is het van essentieel belang dat de gebruiker de veiligheidsinstructies en de waarschuwingen in deze handleiding navolgt.

Wees ervan bewust dat schade, veroorzaakt door wijzigingen aan het systeem, niet wordt gedekt door de garantie.

Dit systeem bevat geen onderdelen die door de gebruiker kunnen worden vervangen. Onderhoud dient alleen door gekwalificeerde technici te worden uitgevoerd.

BELANGRIJK:

De fabrikant is niet aansprakelijk voor schade als gevolg van het niet naleven van de instructies in deze handleiding, of door het aanbrengen van wijzigingen aan het systeem.

- Zorg ervoor dat de voedingskabel nooit in contact komt met andere kabels! Wees bijzonder voorzichtig met de voedingskabel en alle aansluitingen met netspanning!
- Verwijder nooit waarschuwingen of informatiestickers van het apparaat.
- Dek de aardeaansluiting nooit af.
- Laat geen kabels rondslingeren.
- Steek geen voorwerpen in de ventilatieopeningen.
- Sluit dit systeem niet aan op een dimmerpack.
- Schakel het systeem niet snel achter elkaar aan en uit, dit kan de levensduur van het apparaat verkorten.
- Open het apparaat niet en breng geen wijzigingen aan.
- Bied geen sterker signaalniveau aan op de ingang dan nodig is om het volle vermogen uit de apparatuur te krijgen.
- Sluit geen microfoons aan op de console (of de stagebox) wanneer fantoomvoeding aanstaat. Demp ook de monitor/het PA-systeem bij het in- of uitschakelen van de fantoomvoeding. Geef het systeem een paar seconden de tijd om zich aan te passen, voordat u de gain van de ingangen instelt.
- Gebruik het systeem alleen binnenshuis en voorkom contact met water of andere vloeistoffen.
- Voorkom blootstelling aan vuur en plaats het apparaat niet in de buurt van ontvlambare vloeistoffen of gassen.
- Trek altijd de stekker uit het stopcontact als het systeem niet wordt gebruikt. Gebruik altijd de stekker om het netsnoer uit het stopcontact te halen. Haal de stekker nooit uit het stopcontact door aan het netsnoer te trekken.
- Zorg ervoor dat de aardekabel van het apparaat altijd is aangesloten op de aarde van het elektrische systeem.
- Zorg ervoor dat u geen verkeerde of defecte kabels gebruikt.
- Zorg ervoor dat de signalen naar het mengpaneel gebalanceerd zijn, anders kan er een gebrom ontstaan.
- Zorg ervoor dat u DI's gebruikt voor het balanceren van niet-gebalanceerde signalen; alle binnenkomende signalen zouden helder moeten zijn.
- Zorg ervoor dat de netspanning niet hoger is dan de spanning die op de achterzijde staat vermeld.
- Zorg ervoor dat het netsnoer niet bekneld raakt en gebruik het snoer niet als het is beschadigd. Controleer van tijd tot tijd het apparaat en het netsnoer.
- Zorg ervoor dat u de aan-uitschakelaar uitschakelt bij het vervangen van de voedingskabel of een signaalkabel, of selecteer de schakelaar van de inputstand.
- Extreme frequentieversterkingen in combinatie met een krachtig ingangssignaal kan de apparatuur overbelasten. Indien dit gebeurt, moet u het niveau van het ingangssignaal verminderen.
- Als u een frequentieband wilt benadrukken, hoeft u niet altijd de desbetreffende regelaar omhoog te schuiven, u kunt natuurlijk ook de omliggende banden omlaag schuiven. Op deze manier vermindert u de kans dat u het volgende apparaat in uw geluidspad overbelast. U behoudt ook waardevol dynamisch bereik (de 'headroom').
- Vermijd aardlussen! Zorg dat de eindversterkers en het mengpaneel altijd op hetzelfde elektrische circuit zijn aangesloten, om te zorgen dat deze met dezelfde fase werken.
- Als het systeem is gevallen of een klap heeft opgelopen, moet u onmiddellijk de stekker uit het stopcontact trekken. Laat het apparaat voor gebruik nakijken door een gekwalificeerde technicus.
- Schakel het systeem niet onmiddellijk in nadat het is blootgesteld aan grote temperatuurschommelingen (bv. na transport). Condens kan het systeem beschadigen. Laat het systeem uitgeschakeld op kamertemperatuur komen.
- Stop onmiddellijk met het gebruik van uw Dap Audio-systeem als het niet goed werkt. Pak het apparaat zorgvuldig in (bij voorkeur in de oorspronkelijke verpakking) en retourneer het voor reparatie aan uw Dap Audio-dealer.
- Reparaties, onderhoud en elektrische aansluitingen dienen uitsluitend te worden uitgevoerd door een gekwalificeerde technicus.

- Gebruik bij vervanging alleen zekeringen van hetzelfde type en dezelfde klasse.
- GARANTIE: Geldig tot één jaar na aankoopdatum.

Bepalingen voor het gebruik

Dit systeem is niet ontworpen voor permanent gebruik. Regelmatige onderbrekingen in het gebruik zorgen ervoor dat het systeem een lange tijd zonder defecten meegaat.

Als dit systeem op een andere wijze wordt gebruikt dan beschreven in deze handleiding, kan het product beschadigd raken en zal de garantie komen te vervallen. Ieder ander gebruik kan leiden tot gevaren als kortsluiting, brandwonden, elektrische schokken, het ontploffen van lampen, enz.

Hierbij brengt u de veiligheid van uzelf en anderen in gevaar!

Onjuiste installatie kan ernstig letsel aan personen en ernstige schade aan eigendommen veroorzaken!

Aansluiting op de netspanning

Sluit het apparaat met de stekker aan op de netspanning.

Let er altijd op dat de juiste kleur kabel op de juiste plaats aangesloten wordt.

Internationaal	EU-kabel	VK-kabel	VS-kabel	Pen
L	BRUIN	ROOD	GEEL/KOPER	FASE
N	BLAUW	ZWART	ZILVER	NEUTRAAL
	GEEL/GROEN	GROEN	GROEN	BESCHERMAARDE

Zorg ervoor dat het apparaat altijd goed is geaard!

Onjuiste installatie kan ernstig letsel aan personen en ernstige schade aan eigendommen veroorzaken!



Retourneren



Geretourneerde handelswaar moet voldoende gefrankeerd en in de originele verpakking worden verzonden. Verzending onder rembours of via een antwoordnummer is niet mogelijk. De verpakking moet duidelijk zijn voorzien van het retournummer (RMA-nummer). Geretourneerde producten zonder retournummer worden geweigerd. Highlite zal aldus geretourneerde goederen of eventuele aansprakelijkheid niet accepteren. Bel Highlite op +31-455667723 of stuur een e-mail naar aftersales@highlite.nl en vraag een retournummer aan voordat u het apparaat verstuurt. Zorg dat u het modelnummer, serienummer en een korte beschrijving van de reden voor het retourneren bij de hand hebt. Verpak het apparaat goed, schade tijdens verzending als gevolg van ondeugdelijke verpakking komt voor rekening van de klant. Highlite behoudt zich het recht voor naar eigen goeddunken product(en) te repareren of te vervangen. Als suggestie willen we aangeven dat een stevige verpakking zoals gebruikt door UPS, of een dubbelwandige doos altijd een veilige keuze is.

Let op: Als u een retournummer ontvangt, noteer dan volgende informatie en sluit die bij in de doos:

- 01) Uw naam
- 02) Uw adres
- 03) Uw telefoonnummer
- 04) Een korte beschrijving van het probleem

Claims

De klant is verplicht om de geleverde goederen onmiddellijk na ontvangst te controleren op tekortkomingen en/of zichtbare gebreken, of deze controle uit te voeren na aankondiging dat de goederen ter beschikking staan. Schade die optreedt tijdens de verzending valt onder de verantwoordelijkheid van de pakketdienst en de schade moet daarom bij ontvangst van de handelswaar aan de koerier worden gemeld.

Het is de verantwoordelijkheid van de klant om transportschade te melden en te claimen bij de pakketdienst. Transportschade moet binnen één dag na ontvangst van de verzending bij ons worden gemeld.

Eventuele retourzendingen moeten altijd gefrankeerd worden verzonden. De retourzending moet vergezeld gaan van een brief met de reden voor retourzending. Onvoldoende gefrankeerde retourzendingen worden geweigerd, tenzij anders schriftelijk overeengekomen.

Klachten die op ons betrekking hebben, moeten binnen tien werkdagen na ontvangst van de factuur schriftelijk of per fax worden ingediend. Na deze periode worden klachten niet meer in behandeling genomen.

Klachten worden alleen in behandeling genomen als de klant tot dusver aan alle voorwaarden van de overeenkomst heeft voldaan, ongeacht de overeenkomst waaruit deze verplichting kan worden afgeleid.

Beschrijving van het apparaat

Functies

De DAP Audio ZPA-6240TU is 100V-versterker met 6 zones en is ideaal voor PA-systemen met meerdere zones. De versterker heeft een totaal vermogen van 240 W, verdeeld in 6 x 40 W met aparte volumeregeling per zone. Alle uitgangen zijn beveiligd tegen overbelasting en oververhitting. De versterker heeft een MP3-speler/-recorder, een USB- en sd-poort, een FM-tuner, 4 microfooningangen en 2 line-ingangen voor externe audiobronnen. Alle ingangen hebben volume-, bass- en treble-regeling voor de gewenste balans en geluidskwaliteit. De ZPA-6240TU is voorzien van een digitale berichtenspeler waarin 6 vooraf opgenomen berichten kunnen worden opgeslagen. Deze worden aangestuurd met een externe controller of de bijbehorende PM-Six paging-microfoon. Er zijn twee typen paging-microfoons verkrijgbaar: PM-One (**D6181**) en PM-Six (**D6182**). De PM-One is een reguliere paging-microfoon voor mededelingen in alle zones. De PM-Six biedt de mogelijkheid van mededelingen en het starten van de opgenomen audiobestanden in de verschillende zones. De ZPA-6240TU werkt op 240 V AC. Het apparaat heeft ook een 24 V DC-ingang, die automatisch wordt ingeschakeld wanneer de stroomvoorziening uitvalt in bijvoorbeeld een noodsituatie.

Uitgangen:

- Zones: 6
- 100 V & 4 Ω : Aansluitingen

Ingangen

- 4 x Mic/Line XLR/jack-combo & terminals
- 2 x Line: RCA

Mediaspeler

- Bron: 1 x USB type A, 1 x SD-kaart
- Ondersteunde bestandsformaten: MP3 (48 kHz, 320 kbps)
- Formattering: FAT16/32 tot 32 GB
- Playback: Herhalen, Continu
- Capaciteit interne schijf: 16 MB

Mediaspeler - Tuner

- FM-band: 87,5 – 108MHz
- Voorinstellingen: 4
- Antenne: 75 Ω

Functies

- Spraakfilter: -3 dB, 300 Hz 6 db/oct
- Fantoomvoeding: 24 V
- Toonregeling: Bass 100 Hz, treble 10 KHz, +/-10 dB
- Chime: instelbaar volume
- PTT: Line-ingang 1
- VOX: Line-ingang 2
- Telefooningang: altijd voorrang, terminal

Algemeen

- Voeding: 220-240 V AC, 60/50 Hz
- Back-upvoeding: 24 V DC, 20 A
- Stroomverbruik: 340 W
- Voedingsaansluiting: IEC-voedingsaansluiting
- Afmetingen: 394 x 480 x 145 mm (LxBxH)
19 inch, 3 HE (L x H)
- Gewicht: 15 kg

Optionele accessoires

Bestelcode: D6180



D6181 - PM-One (1-kanaals paging-microfoon)

D6182 - PM-One (6-kanaals paging-microfoon)

Voorkant

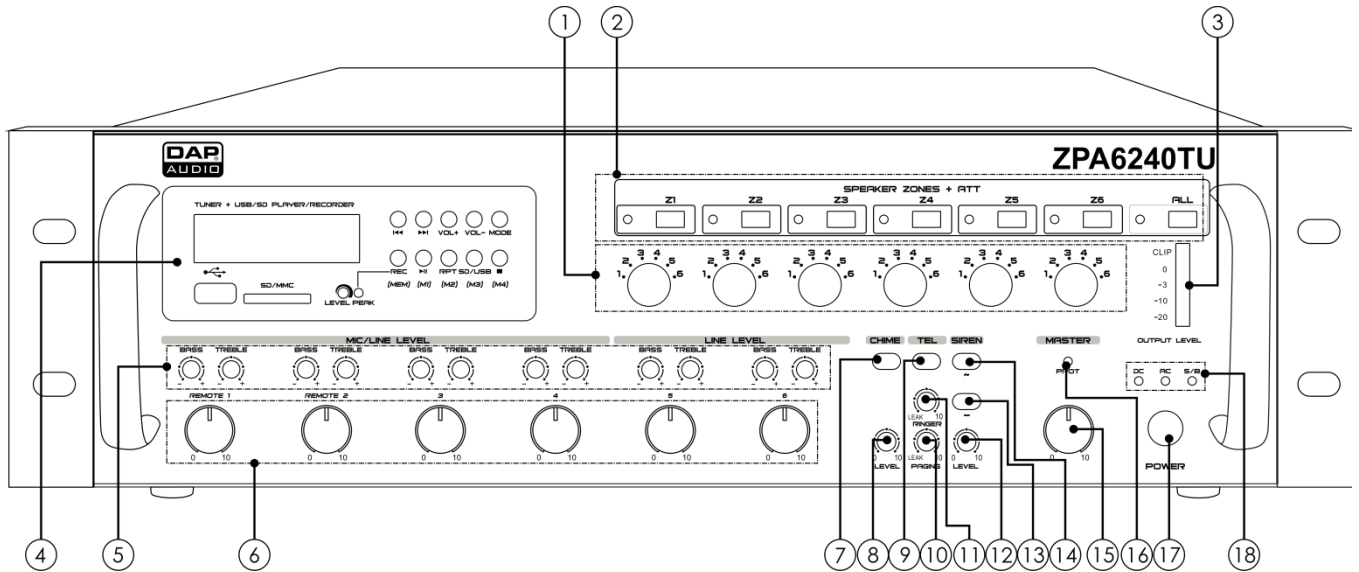

Afb. 01

- ① **Volumeregeling zone 1-6**
Met deze knop regelt u het volume voor zone 1-6.
- ② **Zone 1-6**
Druk op de knoppen Z1-6 om zone-uitgangen te (de)activeren.
Druk op de knop ALL om alle 6 zones tegelijk te activeren op maximaal volume.
- ③ **VU-meter**
De clip-indicator geeft piekniveaus aan bij de uitgang van de versterker. Als de rode piekindicator vaak knippert of blijft branden, zal het geluid waarschijnlijk gaan vervormen. Als dat gebeurt draait u de knop **Master (15)** naar links om het hoofdvolume te verlagen.
- ④ **Tuner/audiospeler**
Zie het gedeelte Audiospeler op pagina 12.

Let op: Het ingangssignaal van de tuner, USB-stick of SD-kaart kan via elke output worden ontvangen.
- ⑤ **Bass/treble**
Met deze knoppen regelt u het niveau van de lage en hoge tonen voor ingangen 1-6.
- ⑥ **Volume 1-6**
Draai aan de knop Remote 1 om het volume in te stellen voor Mic 1 & PM-01.
Draai aan de knop Remote 2 om het volume in te stellen voor Mic 2 & PM-06.
Draai aan de knoppen 3-6 om het volume in te stellen voor ingangen 3-6.
- ⑦ **Chime**
Druk op de knop om het chime-geluid te activeren
- ⑧ **Chime-volume**

Hiermee stelt u het volume van het chime-geluid in. In de chime-stand worden alle ingangen behalve ingang 1 gedempt voor het omroepen van een bericht na het chime-signaal.

- ⑨ **Telefoon**
Druk op deze knop om de telefooningang te (de)activeren.
- ⑩ **Paging**
Met deze knop regelt u het volume van paging.
- ⑪ **Ringer**
Met deze knop regelt u het volume van de ringtone.
- ⑫ **Alarm**
Met deze knop regelt u het volume van het alarmsignaal.
- ⑬ **Ringtone # 1 ON/OFF**
- ⑭ **Ringtone # 2 ON/OFF**
- ⑮ **Master-volume**
Met deze knop regelt u het hoofdvolume.
- ⑯ **Uitgangsbescherming**
Dit lampje knippert bij kortsluiting of overbelasting van een uitgang.
- ⑰ **Power**
Druk op deze knop om het apparaat aan of uit te zetten.
- ⑱ **Voedingslampjes**
Afhankelijk van de gebruikte voeding brandt het bijbehorende lampje (DC: gelijkstroom, AC: wisselstroom, S/B: stand-by).

Achterzijde

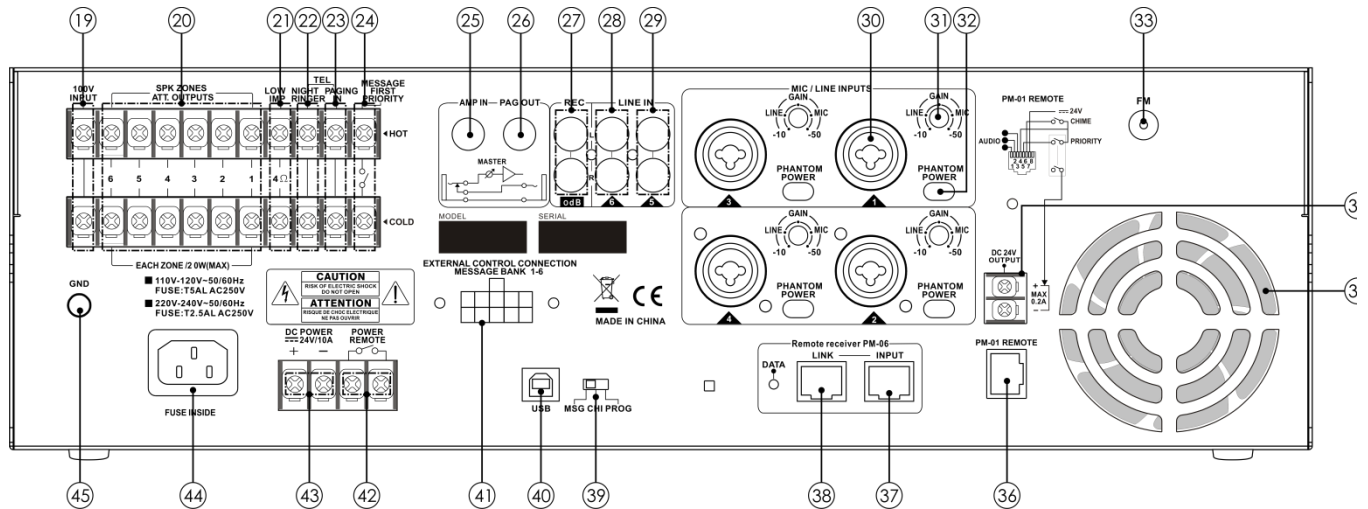

Afb. 02

19 100V-aansluiting – IN

Sluit de fase draad van uw 100V-luidspreker aan op de 'hot' terminal. Sluit de aardedraad van uw luidspreker aan op de aardeaansluiting.

OPMERKING: Sluit niet tegelijkertijd 100V- en 4Ω-luidsprekers aan.

20 100V-aansluiting – OUT

Sluit de fase draad van uw 100V-luidspreker aan op de 'hot'-aansluiting. Sluit de aardedraad van uw luidspreker aan op de aardeaansluiting.

21 4Ω-aansluiting met lage impedantie

Wanneer u een luidspreker met een lage impedantie gebruikt, sluit u de plusdraad aan op de plusaansluiting en de aardedraad op de min aansluiting.

OPMERKING: Sluit niet tegelijkertijd 100V- en 4Ω-luidsprekers aan.

22 Telefoonaansluiting – IN

Sluit een telefoon aan voor bellen en audio-invoer.

23 Paging-aansluiting – IN

Sluit een telefoon aan voor bellen en audio-invoer.

24 Message first priority-aansluiting

Hierop kunt u een extern alarmsysteem aansluiten.

25 Aansluiting externe versterker – 6,3-mm jack IN

Hierop kunt u een externe versterker aansluiten. Wanneer een externe versterker is aangesloten, worden alle andere ingangssignalen gedempt.

26 Paging-aansluiting – 6,3-mm jack OUT

Hierop kunt u een externe versterker aansluiten. Wanneer een externe versterker is aangesloten, wordt het paging-sigitaal ontvangen in het paging-gebied. De overige signalen worden naar de andere gebieden gestuurd. Als u geen versterker aansluit, is het niet mogelijk om signalen naar andere gebieden te sturen.

- ②7 **Rec-aansluiting – RCA OUT**
Hierop kunt u een extern opnameapparaat aansluiten.
- ②8 **Line 6-aansluiting – RCA IN**
Hierop kunt u een extra signaalbron aansluiten.
- ②9 **Line 5-aansluiting – RCA IN**
Hierop kunt u een extra signaalbron aansluiten.
- ③0 **Line 1 – combo IN**
Geschikt voor gebalanceerde of ongebalanceerde aansluitingen.
- ③1 **Gain**
Als deze knop op LINE staat, wordt de ingangsgoedigheid van de line-ingangen ingesteld. Als de knop op MIC staat, wordt de ingangsgoedigheid van de line-ingangen ingesteld.
- ③2 **Phantom power**
Druk op de knop om 24 V te leveren voor condensatormicrofoons.
- ③3 **75 Ω FM-antenneaansluiting**
Sluit hier uw FM-antenne aan.
- ③4 **DC 24V-aansluiting – OUT**
Hierop kunt u laagspannings-back-upapparatuur aansluiten.
- ③5 **Ventilator**
Blokkeer de luchtopening niet.
- ③6 **PM-One-aansluiting – RJ45 IN**
Hierop kunt u maximaal 3 PM-One-sets aansluiten. Schakel de fantoomvoeding voor Mic 1 in.
- OPMERKING: gebruik alleen kabels van minder dan 10 meter.** Anders kan signaalverslechtering optreden.
- ③7 **PM-Six-aansluiting – RJ45 IN**
Hierop kunt u maximaal 3 PM-Six-sets aansluiten.
- OPMERKING: gebruik alleen kabels van minder dan 10 meter.** Anders kan signaalverslechtering optreden.
- ③8 **PM-Six-aansluiting – RJ45 LINK**
Hierop kunt u een andere versterker aansluiten voor geavanceerde doeleinden.
- ③9 **Update-selectie**
Plaats een USB-stick met updates. Gebruik de schakelaar om te selecteren wat u wilt updaten.
Zet de schakelaar op CHI om het chime-geluid te updaten.
Zet de schakelaar op MSG om het digitale bericht van de host te updaten.
Zet de schakelaar op PROG om de software en audioprioriteit te updaten.

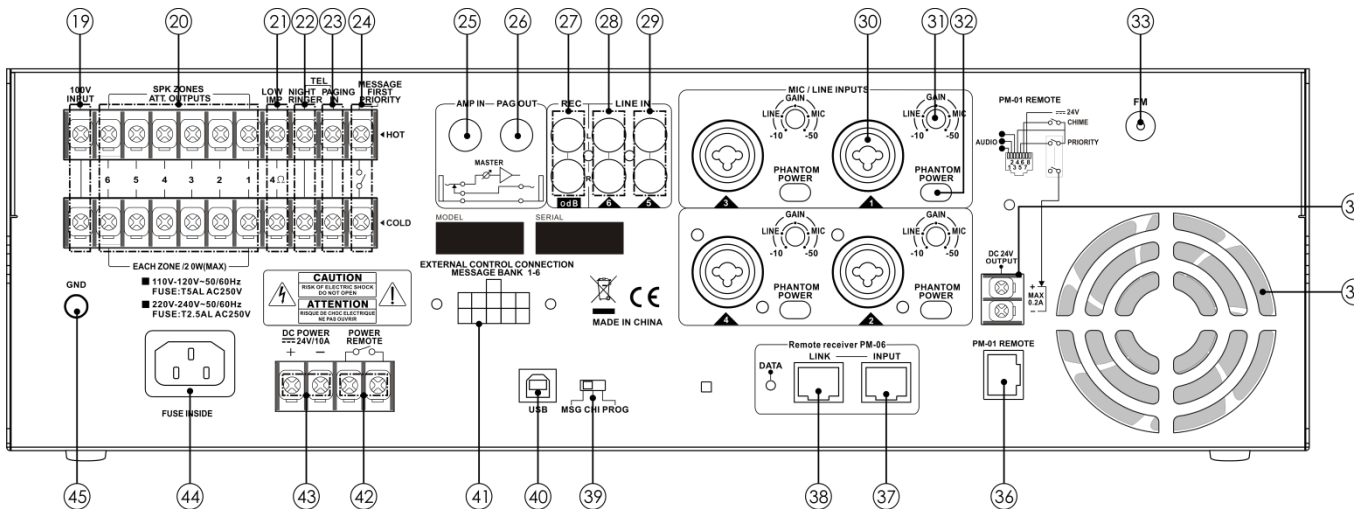

Afb. 03

40 **USB-aansluiting B**

Sluit het apparaat aan op een pc om de benodigde updates uit te voeren.

41 **Message control**

Hiermee kunt u de digitale berichten van host beheren. Als u niet beschikt over het PM-Six-microfoonsysteem (D6182) kunt u nog steeds een knoppensysteem voor het triggeren van berichten maken. Zie de onderstaande afbeelding voor meer informatie over het maken van triggerknoppen.

EXTERNAL CONTROL CONNECTOR PIN ASSIGNMENT

CABLE COLOR	SIGNAL	CONNECTOR PIN	SIGNAL	CABLE COLOR
YELLOW	M2	5 10	GND START/ STOP REPEAT/ STOP MESSAGE 1 MESSAGE 2 MESSAGE 3 MESSAGE 4 MESSAGE 5 MESSAGE 6	WHITE
ORANGE	M3	4 9		GRAY
RED	M4	3 8		VIOLET
BROWN	M5	2 7		BLUE
BLACK	M6	1 6		GREEN

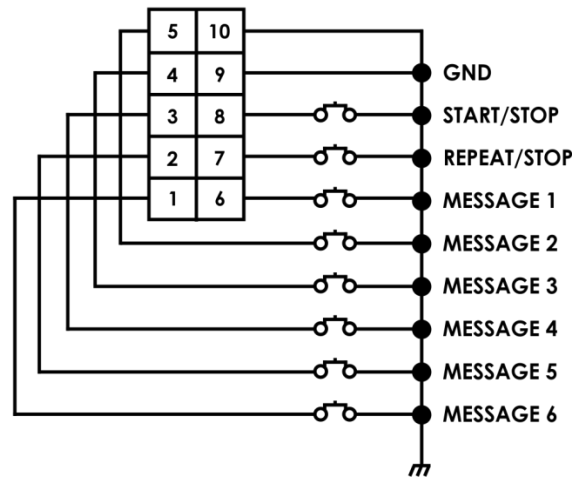

42 **Remote power-aansluiting**

Hierop kunt u een externe knop aansluiten waarmee u het apparaat op afstand aan of uit kunt zetten.

43 **24V DC-aansluiting – IN**

Deze aansluiting kan worden gebruikt bij mobiele toepassingen, bijvoorbeeld op een schip waar geen 120 of 230 V beschikbaar is, of in omstandigheden waarbij het apparaat ook bij stroomuitval moet blijven werken. Het apparaat kan werken op een aangesloten 24 V DC-accu. De versterker heeft een ingebouwde oplader die de aangesloten accu oplaadt.

44 **IEC-voedingsaansluiting 230 V AC**

Hiermee sluit u het apparaat aan op netvoeding.

45 Aardeaansluiting

Audiospeler

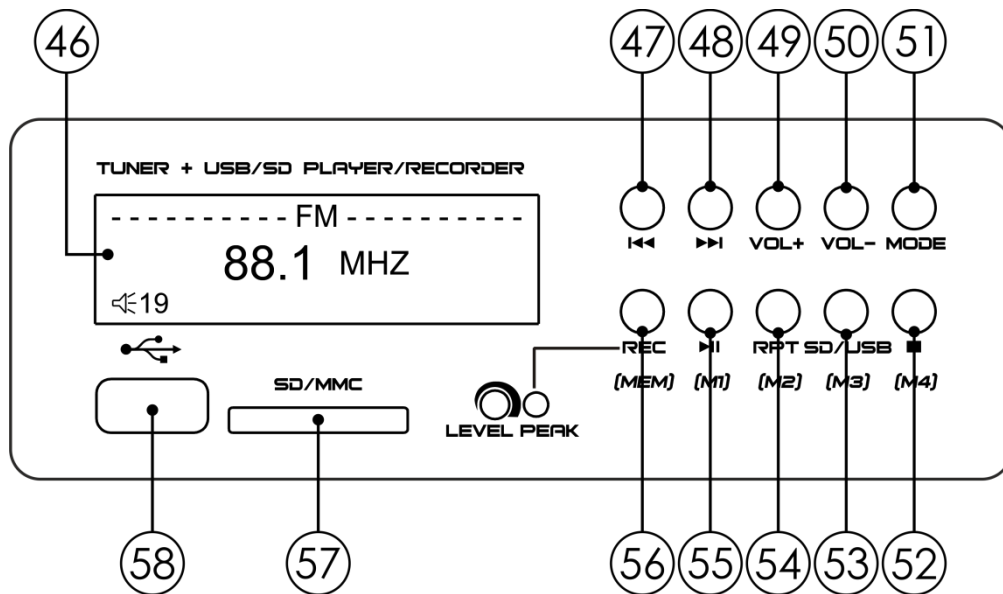

Afb. 04

46 Lcd-display

47 I<<< (Vorige)

Druk op deze knop om terug te gaan.

48 >>>I (Volgende)

Druk op deze knop om verder te gaan.

49 Volume +

Druk op de knop om het volume te verhogen. Het instelbereik ligt tussen 0-31, van UIT tot luid. In Priority Settings drukt u op deze knop om de ingangsprioriteit in te stellen.

50 Volume -

Druk op de knop om het volume te verlagen. Het instelbereik ligt tussen 0-31, van UIT tot luid. In Priority Settings drukt u op deze knop om de ingangsprioriteit in te stellen.

51 Mode

Druk op de knop om te schakelen tussen de 2 standen: de tunerstand en de USB-/SD-stand.

52 Stop/M4

In de USB-/SD-stand drukt u op deze knop om het afspelen te stoppen.
In de tunerstand drukt u op deze knop om voorinstelling 4 op te roepen.

53 SD/USB/M3

In de USB-/SD-stand drukt u op deze knop om te schakelen tussen de twee bronnen: USB en SD.
In de tunerstand drukt u op deze knop om voorinstelling 3 op te roepen.

54 Repeat/M2

In de USB-/SD-stand drukt u op deze knop om te schakelen tussen de beschikbare herhaalstanden.
In de tunerstand drukt u op deze knop om voorinstelling 2 op te roepen.

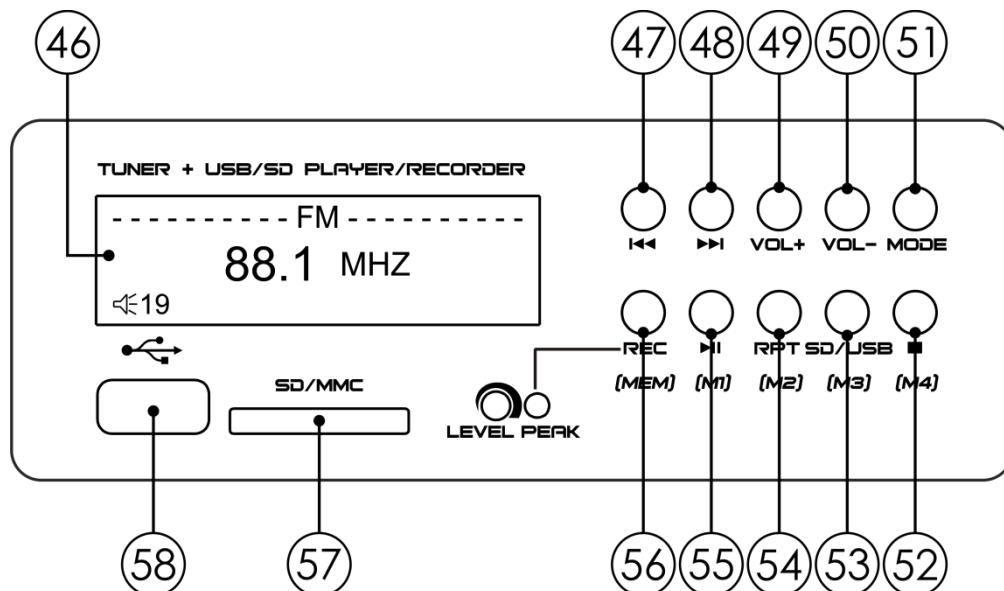

Afb. 05

- 55 Play/pause/M1**
In de USB-/SD-stand drukt u op deze knop om het afspelen te starten of onderbreken. In de tunerstand drukt u op deze knop om voorinstelling 1 op te roepen.
- 56 Record**
Druk op de knop om een signaal op te nemen. Selecteer voor het opnemen de signaalbron.
- 57 SD-kaartopening**
Plaats een SD-kaart met MP3-bestanden.
- 58 USB-aansluiting A**
Plaats een USB-stick met MP3-bestanden.

Installatie

Verwijder alle verpakkingsmaterialen van de ZPA-6240TU. Controleer of alle schuimplastic en opvulmaterialen zijn verwijderd. Monteer de apparatuur in een 19"-rack indien gewenst. Sluit alle kabels aan.

Haal altijd de stekker uit het stopcontact voordat u het apparaat schoonmaakt of reparaties uitvoert. Schade als gevolg van het niet naleven van deze instructie valt niet onder de garantie.

Instellingen en gebruik

Voordat u de stekker in het stopcontact steekt, moet u altijd controleren of de netspanning overeenkomt met de specificaties van het product. Gebruik een product dat bedoeld is voor 115V niet op een netspanning van 230 V, of omgekeerd.

Voordat u het apparaat voor de eerste keer aanzet, moet u controleren of de AC-keuzeschakelaar op het juiste voltage is ingesteld.

Schade aan de versterker die is veroorzaakt door een verkeerd lichtnetvoltage wordt niet gedekt door de garantie.



schakel de versterker altijd uit en verbreek de verbinding met het lichtnet, voordat u audioverbindingen aansluit. De volumeknoppen moeten altijd dicht zijn gedraaid wanneer u het apparaat aanzet.



Invoer aansluiten

Gebruik de RCA-, combo- of terminalaansluitingen aan de achterkant om audiosignalen naar uw DAP Audio ZPA-6240TU-versterker te sturen. De RCA-aansluitingen zijn geschikt voor ongebalanceerde audioverbindingen, en de de combo-aansluitingen geschikt zijn voor zowel gebalanceerde als ongebalanceerde audioverbindingen.

De tuner bedienen

01) Druk op de knop **Mode** (51) om Tuner te selecteren. Het display ziet er als volgt uit:

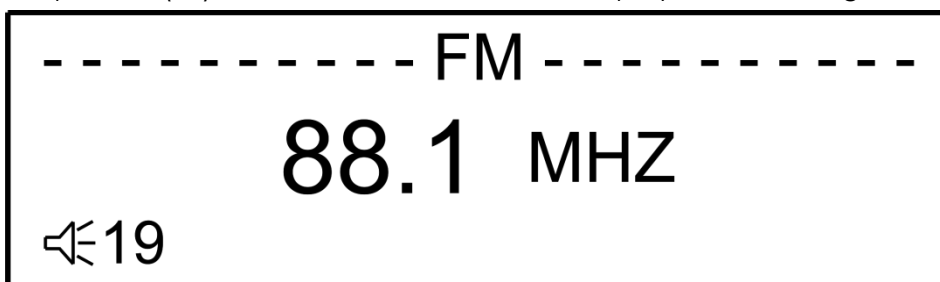

Zoeken naar radiozenders

01) Druk op een van de knoppen **M1-M4 (52/53/54/55)** om de vorige/volgende radiozender te selecteren. Er zijn 4 beschikbare voorinstellingen voor zenders.

Afstemmen

- 01) Houd de knoppen **◀◀** en **▶▶** 2 seconden lang ingedrukt om automatisch af te stemmen. De tuner zoekt naar sterke signalen en stopt zodra er een is gevonden.
- 02) Gebruik de knoppen **◀◀** en **▶▶** om de afstemming te verfijnen, totdat het signaal de gewenste kwaliteit heeft.
- 03) Het frequentiebereik ligt tussen 87,5-108 MHz.

Een zender opslaan in het geheugen

01) Als u een nieuwe zender wilt opslaan, houdt u de knop **Record (56)** ingedrukt. Op de display worden nu alle voorinstellingen met de overeenkomende radiofrequenties weergegeven:

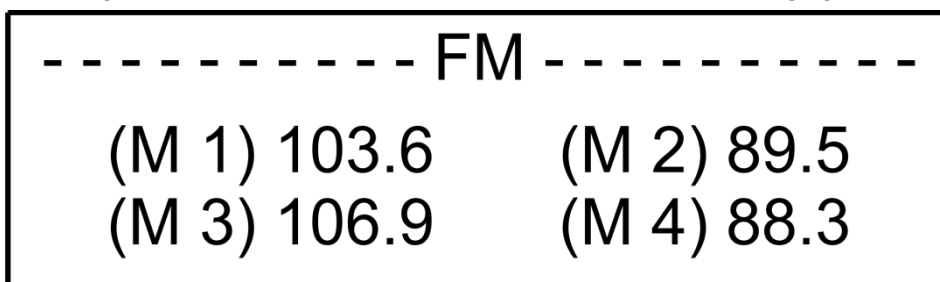

- 02) Houd een van de voorinstellingsknoppen **M1-M4 (52/53/54/55)** ingedrukt totdat de gewenste frequentie op het display wordt weergegeven.
- 03) De radiozender is nu opgeslagen.

De USB-/SD-speler bedienen

- 01) Druk op de knop **Mode** (51) om Audio Player te selecteren.
- 02) Sluit de gewenste muziekbron aan op de versterker door een USB-stick of SD-kaart te plaatsen in een van de **openingen (57/58)**.
- 03) Het display ziet er als volgt uit:

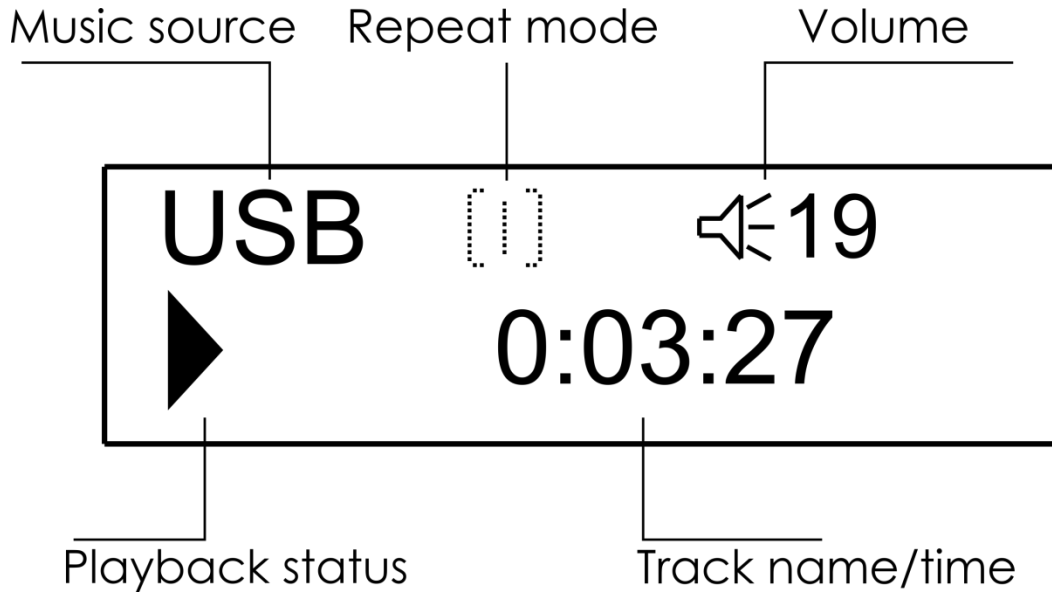

Tracks selecteren

- 01) Druk op de knoppen **◀◀** en **▶▶** om de vorige/volgende track te selecteren. De naam en lengte van de geselecteerde worden afwisselend op het display weergegeven.

Afspelen starten/pauzeren

- 01) Zodra u de gewenste track hebt geselecteerd, drukt u op de knop **▶ ||** om het afspelen te starten.
- 02) Druk nogmaals op de knop **▶ ||** om het afspelen te onderbreken.

Afspelen stoppen

- 01) Druk op de knop **■** om het afspelen te stoppen.

Herhaalfunctie

- 01) Druk meerdere malen op de knop **Repeat (54)** om te schakelen tussen de volgende afspeelstanden:



Eén nummer herhalen



Continu afspelen



Willekeurig



Map afspelen



Map willekeurig afspelen

Opnemen

01) Druk op de knop **Record (56)** om de opnamefunctie te activeren. Het display ziet er als volgt uit:



- 02) Druk nogmaals op de knop **record (56)** om te beginnen met opnemen.
- 03) Druk op de knop  om het opnemen te stoppen.
- 04) Het apparaat gaat nu terug naar de USB-afspeelstand.
- 05) Druk op de knoppen **◀◀** en **▶▶** om het zojuist opgenomen bestand te selecteren. De bestandsnaam is recXX.mp3, waarbij XX het aantal gemaakte opnamen aangeeft.
- 06) Druk op de **▶ ||** knop om het afspelen te starten.
- 07) Draai aan de knop **Level** onder het display om het opnameniveau in te stellen.
- 08) Als het lampje **Peak** onder het display knippert, verlaagt u het niveau (zie stap 7).

Priority Settings (Prioriteitsinstellingen)

01) Houd in de tunerstand of de USB-/SD-stand de knop **Mode (51)** ingedrukt om de prioriteitsinstellingen te openen. Het display ziet er als volgt uit:

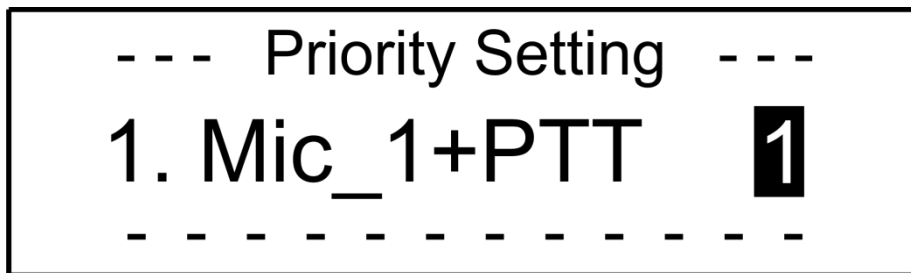

- 02) Druk op de knoppen **◀◀** en **▶▶** om door de vorige/volgende ingangen te bladeren:
 - Mic_1 + PTT
 - Mic_2 + PAG
 - Mic_3
 - Mic_4
 - Aux_1
 - Aux_2
 - Tel_Voice
 - Tel_Ring
 - Chime
 - Siren
 - MP3+FM
 - MESSAGE 6
- 03) Nadat u de gewenste ingang hebt gekozen, drukt u op de **volumeknoppen (49/50)** om de prioriteit in te stellen.
Het instelbereik ligt tussen 1-4, van hoogste tot laagste prioriteit.
- 04) Wanneer de versterker een signaal ontvangt op een ingang met hoge prioriteit, worden de ingangen met lagere prioriteit gedempt/onderdrukt.

Chime updaten

- 01) Zet de **schakelaar (39)** op CHI.
- 02) Sluit de **USB-poort (40)** van het apparaat met een USB-kabel aan op een USB-poort van uw pc.
- 03) Blader op de pc naar het Verwisselbare station.
- 04) Overschrijf **Chime.mp3** met een nieuwe versie.

Berichten updaten

- 01) Zet de **schakelaar (39)** op MSG.
- 02) Sluit de **USB-poort (40)** van het apparaat met een USB-kabel aan op een USB-poort van uw pc.
- 03) Blader op de pc naar het Verwisselbare station.
- 04) Overschrijf **0000X_ID-X.mp3** met een nieuwe versie.

Aansluitingen maken

Luidsprekers worden aangesloten door middel van terminalaansluitingen. Zie de voorbeelden hieronder.

Uitgangen met lage impedantie

U kunt zo veel luidsprekers aansluiten als u wilt, zo lang de totale impedantie gelijk is aan de output van de versterker.

Voorbeeld 1: Gebruik van de 4Ω-uitgang met een 4Ω-luidspreker.

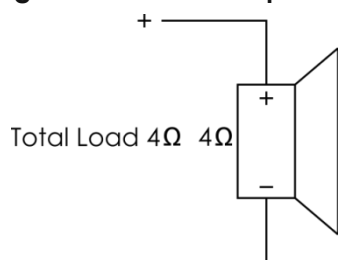

Afb. 06

Voorbeeld 2: Gebruik van de 4Ω-uitgang met twee 8Ω-luidsprekers.

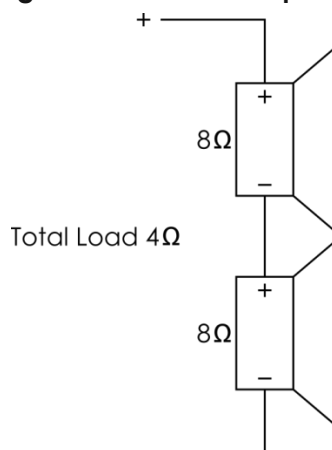

Afb. 07



In een systeem met lage impedantie mag de totale luidsprekerbelasting niet hoger zijn dan de impedantie van de versterker, om te voorkomen dat die wordt overbelast. Het totale vermogen van de luidsprekers moet tenminste gelijk zijn aan het vermogen van de versterker, om schade aan de luidsprekers te voorkomen.



Uitgangen met hoge impedantie

Als u de 70V- of 100V-uitgangen gebruikt, moet u er op letten dat alle luidsprekers **in parallel geschakeld** moeten zijn.



Het totale vermogen van alle luidsprekers bij elkaar opgeteld, mag nooit het totale vermogen van de versterker overschrijden in een 70 V- of 100 V-systeem.



Aansluitkabels

Wees voorzichtig met uw kabels, houd ze altijd vast bij hun aansluitingen en vermijd knopen en wendingen bij het oprollen: Dit zorgt voor een langere levensduur en betere betrouwbaarheid. Controleer uw kabels regelmatig. Een groot aantal problemen (defecte contactpunten, gebrom, ontladingen enz.) worden volledig veroorzaakt door het gebruik van ongeschikte of gebrekkige kabels.

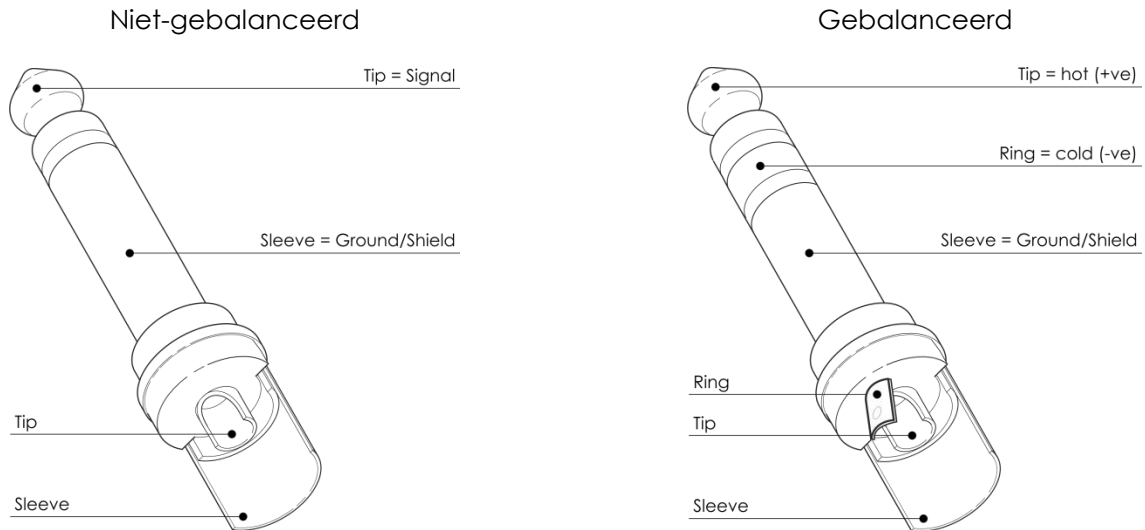

Voor deze toepassingen is de eenheid uitgerust met 1/4-inch TRS- en XLR-aansluitingen voor gebruik met de meeste professionele audioapparatuur. Volg de onderstaande configuratievoorbeelden voor uw specifieke aansluitingen.

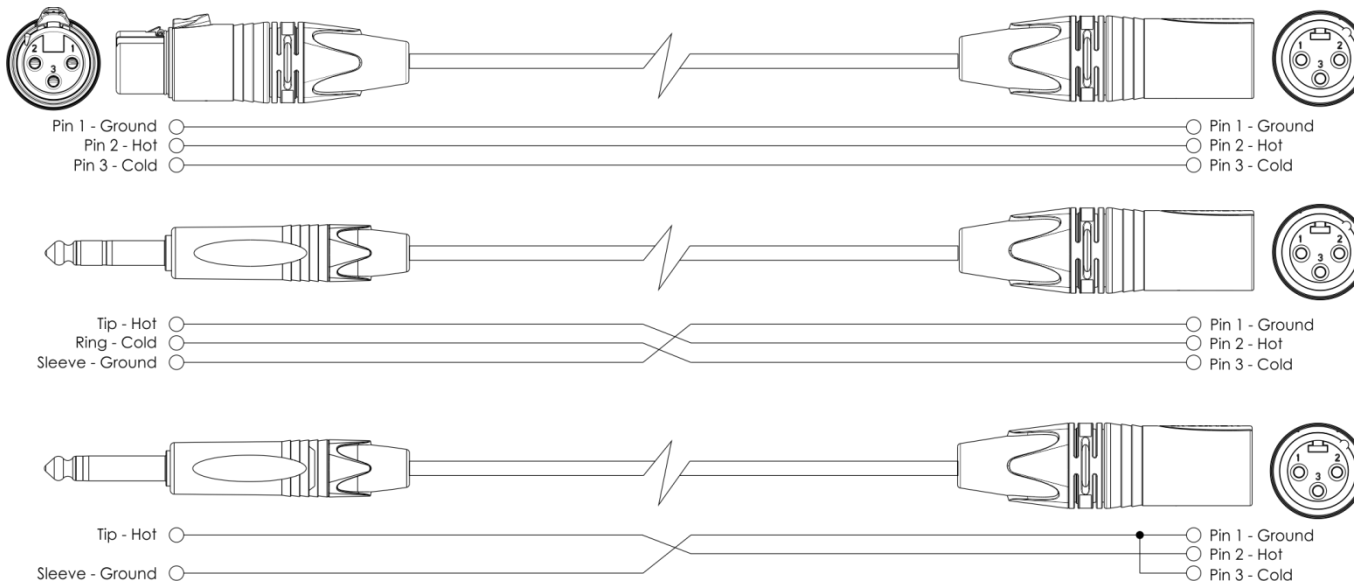

Onderhoud

De DAP Audio ZPA-6240TU is vrijwel onderhoudsvrij. U moet het apparaat echter wel schoon houden. Trek de stekker uit het stopcontact en veeg de behuizing vervolgens af met een vochtige doek. Het apparaat mag niet worden ondergedompeld. Gebruik geen alcohol of oplosmiddelen. Houd de aansluitingen schoon. Trek de stekker uit het stopcontact en veeg de audio-aansluitingen schoon met een vochtige doek. Zorg dat de aansluitingen volledig droog zijn voordat u apparatuur aansluit op andere apparaten of aan het lichtnet.

Problemen oplossen

DAP Audio ZPA-6240TU

Deze gids is bedoeld voor het oplossen van eenvoudige problemen. Als een probleem optreedt, moet u de onderstaande stappen in de aangegeven volgorde uitvoeren tot een oplossing is gevonden. Als het apparaat weer goed werkt, hoeft u de volgende stappen niet uit te voeren.

- 01) Indien het apparaat niet correct werkt, verwijdert u de stekker uit het stopcontact.
- 02) Controleer de stroom uit het stopcontact, alle kabels, verbindingen enz.
- 03) Steek de stekker weer in het stopcontact als al het bovenstaande in orde lijkt.
- 04) Indien er na 30 seconden niets gebeurt, haalt u de stekker uit het stopcontact.
- 05) Retourneer het apparaat naar uw DAP-audiodealer.

Productspecificaties

Uitgangen:

- Zones: 6
- 100 V & 4 Ω : Aansluitingen

Ingangen

- 4 x Mic/Line XLR/jack-combo & terminals
- 2 x Line: RCA

Mediaspeler

- Bron: 1 x USB type A, 1 x SD-kaart
- Ondersteunde bestandsformaten: MP3 (48 kHz, 320 kbps)
- Formattering: FAT16/32 tot 32 GB
- Playback: Herhalen, Continu
- Capaciteit interne schijf: 16 MB

Mediaspeler - Tuner

- FM-band: 87,5 – 108MHz
- Voorinstellingen: 4
- Antenne: 75 Ω

Funcities

- Spraakfilter: -3 dB, 300 Hz 6 db/oct
- Fantoomvoeding: 24 V
- Toonregeling: Bass 100 Hz, treble 10 KHz, +/-10 dB
- Chime: instelbaar volume
- PTT: Line-ingang 1
- VOX: Line-ingang 2
- Telefooningang: altijd voorrang, terminal

Algemeen

- Voeding: 220-240 V AC, 60/50 Hz
- Back-upvoeding: 24 V DC, 20 A
- Stroomverbruik: 340 W
- Voedingsaansluiting: IEC-voedingsaansluiting
 - Afmetingen: 394 x 480 x 145 mm (LxBxH)
19 inch, 3 HE (L x H)
- Gewicht: 15 kg

Ontwerp en productspecificaties kunnen zonder voorafgaande berichtgeving gewijzigd worden.



Website: www.Dap-audio.info
E-mail: service@highlite.nl

Afmetingen

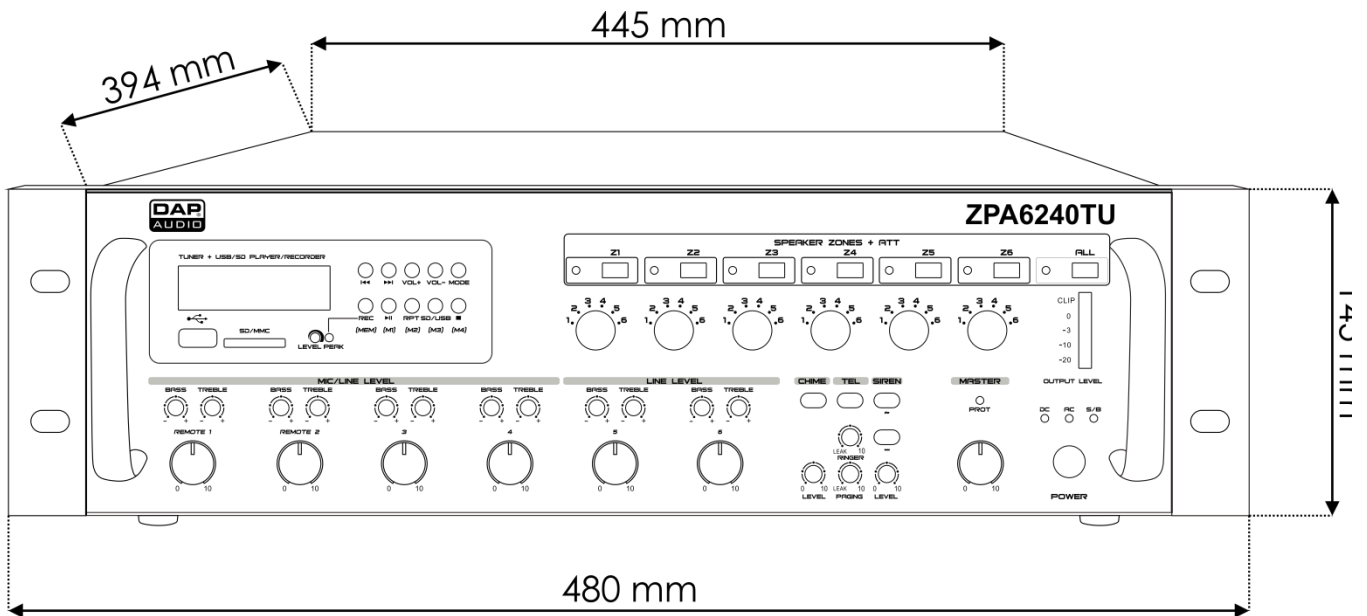



©2016 DAP Audio